

ROSE



S N E A K PLUS

BETRIEBSANLEITUNG

OWNER'S MANUAL | HANDLEIDING
MANUEL D'INSTRUCTIONS

2024-12-SNEAK Plus EQ

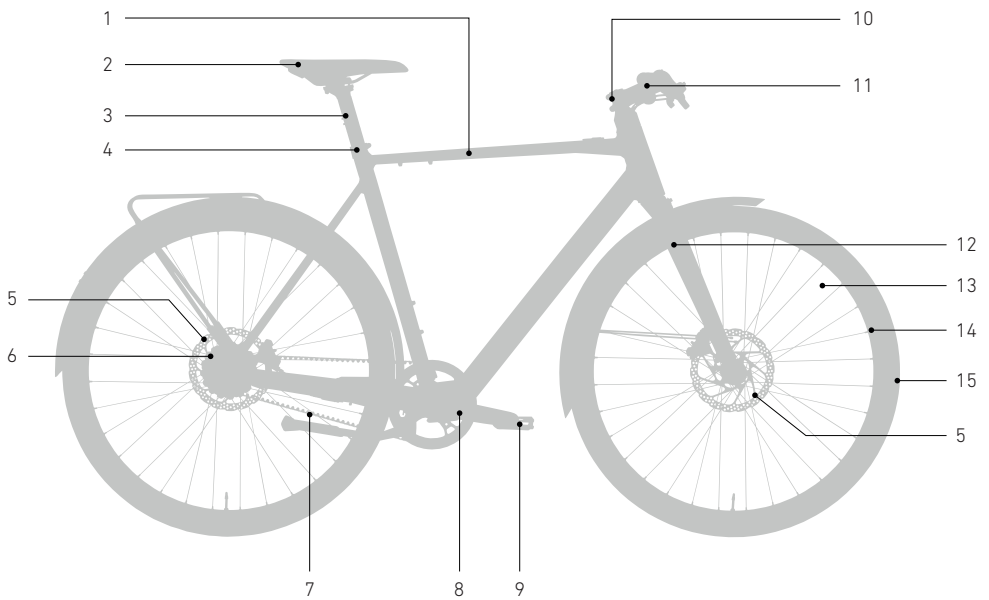

	DE	EN	NL	FR
1	Rahmen	Frame	Frame	Cadree
2	Sattel	Saddle	Zadel	Selle
3	Sattelstütze	Seat post	Zadelpen	Tige de selle
4	Sattelstützenklemme	Internal seat post clamp	Zadelpenklem	Système de fixation tige de selle
5	Bremsscheibe	Disc rotor	Remschijf	Disque de frein
6	Nabenantrieb	Hub motor	Versnellingsnaaf	Moyeu à vitesses intégrées
7	Riemen	Belt	Riem	Courroie
8	Kurbel	Crankset	Crankstel	Pédalier
9	Pedal	Pedal	Pedaal	Pédale
10	Vorbau	Stem	Stuurpen	Potence
11	Lenker	Handlebar	Stuur	Cintre
12	Gabel	Fork	Voorvork	Fourche
13	Speiche	Spoke	Spaak	Rayon
14	Felge	Rim	Velg	Jante
15	Reifen	Tyre	Band	Pneu

1. Allgemeines	5
1.1 Erklärung verwendeter Symbole.....	5
1.2 Zielgruppe	5
1.3 Anforderungen an den Fahrer.....	5
1.4 Bedienungsanleitungen der Komponentenhersteller	5
1.5 Werkzeuge	5
1.6 Besonderheiten des Werkstoffs Carbon.....	5
1.7 Montage und Tausch von Anbauteilen und Zubehör	6
1.8 Gewährleistung und Garantie	6
1.9 Verschleißteile	6
1.10 Gewichtsgrenze.....	6
1.11 Haftungsausschluss.....	6
2. Sicherheit	7
2.1 Allgemeine Sicherheit	7
2.2 Sicherheit im Umgang mit dem Akku	8
2.3 Sicherheit bei der Verwendung eines Gepäckträgers	9
2.4 Sorgfaltspflicht des Fahrers	10
2.5 Sicherheit im öffentlichen Straßenverkehr	11
2.6 Bestimmungsgemäßer Gebrauch.....	12
3. Montage	13
3.1 Benötigtes Werkzeug.....	13
3.2 Lenker gerade stellen und Steuersatzspiel einstellen	13
3.3 Neigung des Lenkers einstellen.....	14
3.4 Vorderrad mit ROSE Steckachse einbauen.....	15
3.5 Sitzhöhe einstellen.....	16
3.6 Gepäckträger / Gepäck an der Gabel montieren.....	17
3.7 Verstellbare Ausfallenden.....	18
3.8 Rahmenschloss öffnen / schließen.....	19
3.9 Pedale anbringen.....	20
4. Erste Fahrt und Gewöhnung an dein neues Fahrrad	21
5. Fahren.....	22
5.1 Akku laden	22
5.2 System ein- /ausschalten.....	22
5.3 Anzeige des Akkustands.....	22
5.4 Unterstützungsstufe wählen	22
5.5 Erweiterte Funktionen.....	22
5.6 Front- und Rücklicht bedienen	23
6. Tätigkeiten vor und nach der Fahrt.....	24
6.1 Vor der Fahrt.....	24
6.2 Nach der Fahrt.....	25
6.3 Nach einem Sturz	26

7. Transport, Lagerung und Entsorgung.....	27
7.1 Transport im Auto.....	27
7.2 Transport auf dem Auto-Heck- oder Dachträger	27
7.3 Lagerung des Fahrrads	27
7.4 Versand des Fahrrads.....	27
7.5 Versand des Akkus.....	28
7.6 Entsorgung.....	28
8. Wartung und Pflege.....	29
8.1 ROSE Bike Service.....	29
8.2 Inspektion von Fahrrädern	29
8.3 Reifendruck.....	31
8.4 Weiterführende Informationen	31
8.5 Anzugsdrehmomente	31
8.6 Tausch von Bauteilen	32

1. Allgemeines

Diese Bedienungsanleitung ist der wichtigste Baustein zur gefahr- und beschädigungsfreien Montage, Anwendung und Wartung deines Fahrrads. Sie soll dir die wichtigsten Grundlagen deines Fahrrads vermitteln, dich bei der Montage deines Fahrrads unterstützen und dir hilfreiche Tipps zur Anwendung während der gesamten Lebensdauer deines Fahrrads geben. Bei Zweifeln oder Unsicherheiten bezüglich der Arbeiten an deinem Fahrrad solltest du unbedingt einen ausgebildeten Zweiradmechaniker hinzuziehen.

Diese Bedienungsanleitung muss vor der ersten Verwendung deines Fahrrads gelesen und verstanden worden sein. Stelle sicher, dass auch Drittenwender über die Inhalte dieser Bedienungsanleitung informiert werden und die Inhalte verstehen und beachten.

Bewahre diese Bedienungsanleitung für späteres Nachschlagen auf. Verkaufst oder verschenkst du dein Fahrrad, muss diese Bedienungsanleitung beigelegt werden.

Diese Bedienungsanleitung ist zusätzlich unter rosebikes.de/Bedienungsanleitungen verfügbar.

1.1 Erklärung verwendeter Symbole



GEFAHR

...kennzeichnet eine Gefährdung mit hohem Risikograd, die Tod oder schwere Verletzungen zur Folge haben wird, wenn sie nicht vermieden wird.



VORSICHT

...kennzeichnet eine Gefährdung mit niedrigem Risikograd, die geringfügige oder mäßige Verletzungen zur Folge haben kann, wenn sie nicht vermieden wird.



HINWEIS

...kennzeichnet eine Gefährdung für Sachgüter.

1.2 Zielgruppe

Die Zielgruppe dieses Handbuchs bist Du, der Besitzer bzw. die Besitzerin des ROSE Fahrrads.

Voraussetzung zur Montage und Wartung des Fahrrads ist grundlegendes Wissen in der Fahrradtechnik. Bestehen Zweifel, sollte unbedingt ein ausgebildeter Zweiradmechaniker hinzugezogen werden. Falsche Montage oder falsche Wartung deines Fahrrads können zu schwerwiegenden Unfällen mit Todesfolge führen!

1.3 Anforderungen an den Fahrer

Der Fahrer muss geistig und körperlich in der Lage sein, das Fahrrad über einen längeren Zeitraum und eine längere Strecke sicher zu bedienen. Für Einsteiger und Wiedereinsteiger empfehlen sich besondere Fahrkurse.

1.4 Bedienungsanleitungen der Komponentenhersteller

Diese Bedienungsanleitung enthält alle Angaben zum sicheren Umgang mit deinem Fahrrad. Neben dieser Bedienungsanleitung liegen deinem Fahrrad gegebenenfalls einige Produktinformationen oder Bedienungsanleitungen verschiedener Komponentenhersteller bei. Bei Bedarf können hier weitere Informationen zu z. B. Montage- und Einstellarbeiten sowie spezifische Produktinformationen entnommen werden. Möglicherweise sind die Bedienungsanleitungen einzelner Hersteller nur online abrufbar (siehe auch „8.4 Weiterführende Informationen“ auf Seite 31).

1.5 Werkzeuge

Arbeiten am Fahrrad dürfen nur mit geeignetem Werkzeug durchgeführt werden. Schraubverbindungen müssen mit Hilfe eines Drehmomentschlüssels mit einem definierten Drehmoment angezogen werden.

Nur mit einwandfrei funktionierenden und unbeschädigten Werkzeugen kann eine einwandfreie Montage bzw. Demontage der Komponenten gewährleistet werden.

1.6 Besonderheiten des Werkstoffs Carbon

Carbon-Rahmen dürfen nicht geklemmt (z. B. im Montagegeständer) oder anderweitig auf Druck belastet werden. Carbon Bauteile müssen immer mit dem vorgeschriebenen Drehmoment angezogen werden.

Schäden an Carbon-Bauteilen sind nicht unbedingt sofort sichtbar. Bestehen Zweifel, sollte unbedingt ein ausgebildeter Zweiradmechaniker hinzugezogen werden.

Carbon-Bauteile haben eine begrenzte Lebensdauer. Lenker, Sattelstütze, Vorbau, Kurbeln und Laufräder aus Carbon sollten in regelmäßigen Abständen (z. B. alle drei Jahre) ausgetauscht werden. Wir empfehlen, ROSE Rahmen und Gabeln aus Carbon nach sechs Jahren auszutauschen.

Starke Hitze beschädigt die Carbon-Struktur dauerhaft. Carbon-Bauteile dürfen nicht in der Nähe von Wärmequellen oder bei direkter Sonneneinstrahlung innerhalb eines Fahrzeugs gelagert werden.

Carbon-Rahmen in UD-Optik können eine fleckige und unregelmäßige Oberflächenstruktur aufweisen. Diese Eigenschaften zeichnen die UD-Optik aus. Es handelt sich dabei um keinen Mangel oder Fehler.

1.7 Montage und Tausch von Anbauteilen und Zubehör

Anhänger und Kindersitze

Fahrradanhänger dürfen nur mit speziellen Vorrichtungen an der Hinterradachse des Fahrrads befestigt werden. Kindersitze und Anhänger mit Klemm-Montage an der Sattelstütze oder am Rahmen dürfen nicht verwendet werden. Das maximale Systemgewicht des Fahrrads darf auch mit Anhänger nicht überschritten werden.

Gepäckträger an der Gabel

Hinweise zur Montage von Gepäckträgern an der Gabeln, siehe „3.6 Gepäckträger / Gepäck an der Gabel montieren“ auf Seite 17.

Tausch von Komponenten

Bitte prüfe vor der Montage von Anbauteilen und Zubehör die Bedienungsanleitung des jeweiligen Herstellers.

Das maximale Systemgewicht (siehe „1.10 Gewichtsgrenze“ auf Seite 6) darf auch mit montierten Anbauteilen und Zubehör nicht überschritten werden!

1.8 Gewährleistung und Garantie

Alle Infos zu Gewährleistung und Garantie findest du unter rosebikes.de/agb.

Wenn du Gewährleistungsansprüche an deinem Fahrrad oder einzelnen Komponenten geltend machen willst, musst du das komplette Fahrrad einschicken und nicht nur defekte Komponenten. Nur so können wir prüfen, ob die Voraussetzungen der gesetzlichen Gewährleistungsansprüche erfüllt sind.

1.9 Verschleißteile

Die in der folgenden Auflistung erwähnten Komponenten sollten regelmäßig kontrolliert und nach Bedarf getauscht werden:

- Reifen und Schläuche
- Brems Scheiben und Bremsbeläge
- Lager (Steuersatz, Innenlager, Nabenlager)
- Kette, Kassette und Ritzel
- Lenker und Vorbau
- Lenkerband und Griffe
- Sattel und Sattelstütze
- Fett, Schmierstoff, Hydrauliköl und Bremsflüssigkeit
- Schaltzüge und Zughüllen
- Aufkleber und Lackierung
- Antrieb und Akku

1.10 Gewichtsgrenze

Das ROSE Sneak Plus EQ ist für ein maximales Systemgewicht von 120 kg ausgelegt. Es addiert sich aus Fahrer, Fahrrad (15,5 kg \pm 5%), Ausrüstung (Helm, Rucksack, Schuhe, Kleidung), Gepäck und Anhänger mit dessen Inhalt.

1.11 Haftungsausschluss

Die in diesem Handbuch aufgeführten Tätigkeiten müssen von Personen mit ausreichendem Fachwissen durchgeführt werden.

Der Anwender haftet für Schäden infolge von:

- Verwendung außerhalb des bestimmungsgemäßen Gebrauchs (siehe „2.6 Bestimmungsgemäßer Gebrauch“ auf Seite 12)
- Nichtbeachtung sicherheitsrelevanter Bestimmungen
- Unsachgemäßer Montage, Reparatur und Wartung
- Verwendung nicht zugelassener Ersatz- und Zubehörteile
- Veränderung des Bauzustandes

Bei Zweifeln muss ein ausgebildeter Zweiradmechatroniker oder der ROSE Service hinzugezogen werden.

2. Sicherheit

2.1 Allgemeine Sicherheit



GEFAHR

Verletzungsgefahr durch ungenügende Sicherheitsausrüstung!

Wirkungsvolle Sicherheitsausrüstung trägt zu deiner Sicherheit einen wertvollen Teil bei.

- Trage stets einen Helm.
- Trage stets gut sichtbare und reflektierende Kleidung.



GEFAHR

Unfallgefahr durch unsachgemäß montierte Komponenten!

Unsachgemäß montierte Komponenten können sich während der Fahrt lösen!

- Die Montage muss gemäß dieser Bedienungsanleitung erfolgen.
- Bei Zweifeln muss der ROSE Service oder ein ausgebildeter Zweiradmechatroniker hinzugezogen werden.



GEFAHR

Unfallgefahr durch reduzierte Bremsleistung infolge nicht eingebremster Bremsbeläge!

Scheibenbremsen können erst nach sorgfältigem Einbremsen der Bremsbeläge ihre volle Bremskraft entfalten. Wähle dazu eine Straße abseits des öffentlichen Straßenverkehrs.

- Bremse 20 bis 30 mal mit der Vorder- oder Hinterradbremse von 30 km/h auf 5 km/h ab und wiederhole den Vorgang anschließend für die zweite Bremse. Die Bremsungen sollten so stark wie möglich erfolgen, ohne dass eines der Räder blockiert.
- Beachte hierzu ergänzend die Herstellerangaben deiner Bremse (siehe beiliegende Bedienungsanleitung).



GEFAHR

Unfallgefahr durch plötzliches Versagen vorgeschädigter Komponenten!

Ein Sturz oder unvorhergesehene Ereignisse können Komponenten deines Fahrrads unbemerkt vorschädigen. Es ist jederzeit möglich, dass sich vorgeschädigte Komponenten während der Fahrt verformen oder brechen.

- Prüfe deine Komponenten regelmäßig auf Beschädigungen.
- Stark belastete Komponenten müssen regelmäßig ausgetauscht und von einem ausgebildeten Zweiradmechatroniker geprüft werden.



GEFAHR

Verletzungsgefahr durch unbeabsichtigte Aktivierung des E-Bike-Systems!

- Vor jeglichen Arbeiten am E-Bike (z. B. Inspektion, Reparatur, Montage, Wartung, Arbeiten an der Kette etc.), vor Transport (im Auto, im Flugzeug etc.) und vor der Lagerung muss sichergestellt sein, dass das System deaktiviert und gegen Einschalten gesichert ist.



GEFAHR

Gefahr durch Leistungssteigerung oder Aufhebung der Geschwindigkeitsbegrenzung des E-Bikes!

Durch Manipulation des E-Bikes entstehen unabsehbare Haftungsrisiken und die Gefahr des plötzlichen Versagens überlasteter Komponenten!

- Es dürfen keinerlei Veränderungen am E-Bike-System vorgenommen werden.
- Es dürfen keine Produkte angebracht werden, welche geeignet wären, die Leistungsfähigkeit des E-Bike-Systems zu erhöhen.
- Durch einen unsachgemäßen Umgang mit dem E-Bike-System gefährdest du deine Sicherheit sowie die Sicherheit anderer Verkehrsteilnehmer.
- Bei Unfällen, die auf Manipulation zurückzuführen sind, riskierst du hohe persönliche Haftungskosten und eventuell eine strafrechtliche Verfolgung.
- Alle Komponenten wurden auf die originalen Leistungsdaten des E-Bikes ausgelegt. Höhere Belastungen führen zur Überlastung, zur Verringerung der Lebensdauer und langfristig zum Versagen der Komponenten.
- Garantie- und Gewährleistungsansprüche gehen verloren.

2.2 Sicherheit im Umgang mit dem Akku

Zusätzlich zu diesen Sicherheitshinweisen müssen die Bestimmungen gemäß „7. Transport, Lagerung und Entsorgung“ beachtet werden.



GEFAHR

Verletzungsgefahr durch austretende Flüssigkeit oder austretende Dämpfe!

Bei Beschädigung oder unsachgemäßem Gebrauch des Akkus kann Flüssigkeit oder Gas austreten. Dies kann zu Hautreizungen, Augenreizungen, Atemwegsreizungen oder Verbrennungen führen!

- Vermeide den Kontakt mit austretendem Gas oder Flüssigkeit.
- Bei Hautkontakt betroffene Stelle mit Wasser abspülen.
- Bei Augenkontakt muss ein Arzt aufgesucht werden.
- Führe bei Atemwegsreizungen Frischluft zu und suche bei Beschwerden einen Arzt auf.



GEFAHR

Verletzungsgefahr durch einen beschädigten Akku!

Der Akku eines E-Bikes besitzt eine sehr hohe Energiedichte. Bei Beschädigungen und plötzlicher Entladung des Akkus können sehr gefährliche Situationen entstehen!

- Wende dich bei Beschädigungen des Akkus an den ROSE Bike Service!
- In folgenden Fällen darf der Akku nicht mehr verwendet werden:
 - Der Akku ist beschädigt, verformt oder das Akkugehäuse hat Risse.
 - Es tritt Flüssigkeit oder Dampf aus dem Akku.
 - Der Akku erwärmt sich stark oder wird heiß.
 - Bei Fehlfunktionen oder Störungen des Akkus.
- Wenn einer der oben genannten Fehler auftritt müssen folgende Maßnahmen ergriffen werden:
 - Entferne dich weit genug vom Akku um austretende Dämpfe nicht einzuatmen und austretende Flüssigkeiten nicht zu berühren.
 - Entferne brennbare Materialien in der Umgebung des Akkus.
 - Sichere den Lagerort großflächig.
 - Lagere den Akku in einem feuerfesten Behälter oder auf dem Erdboden.



GEFAHR

Verletzungsgefahr durch falsche Handhabung des Akkus oder Verwendung außerhalb des bestimmungsgemäßen Gebrauchs!

- Der Akku darf nur in Verbindung mit dem dafür vorgesehenen E-Bike System verwendet werden.
- Der Akku ist für den Einsatz innerhalb des bestimmungsgemäßen Gebrauchs deines E-Bikes ausgelegt (siehe „2.6 Bestimmungsgemäßer Gebrauch“). Darüber hinausgehende Belastungen können zu Schäden am Akku führen.
- Der Akku ist für einen Temperaturbereich von 10 bis 40°C ausgelegt.
- Schütze das Fahrrad und damit den Akku vor Witterungseinflüssen und Erhitzung durch direkte Sonneneinstrahlung für längere Zeit.
- Beachte die Hinweise zur Lagerung des Fahrrads / des Akkus, siehe „7.3 Lagerung des Fahrrads“.
- Bei Austausch des Akkus dürfen nur zugelassene Typen verwendet werden (siehe auch „8.6 Tausch von Bauteilen“).



GEFAHR

Verletzungsgefahr durch Kurzschluss, Explosion und Brand des Akkus oder des Ladegeräts!

- Akkus dürfen keinen mechanischen Stößen ausgesetzt werden.
- Öffne den Akku und das Ladegerät nicht. Es besteht die Gefahr eines Kurzschlusses.
- Schütze den Akku vor Hitze (auch vor dauernder Sonneneinstrahlung), Feuer und vor Eintauchen in Wasser.
- Lagere oder betreibe den Akku nicht in der Nähe von heißen oder brennbaren Objekten.
- Halte den nicht benutzten Akku und das Ladegerät fern von Büroklammern, Münzen, Schlüsseln, Nägeln, Schrauben oder anderen Metallgegenständen, die eine Überbrückung der Kontakte verursachen können.



GEFAHR

Verletzungsgefahr durch falsches Laden des Akkus!

Durch falsches Laden des Akkus kann sich der Akku oder brennbare Materialien in der Nähe des Akkus entzünden.

- Verwende ausschließlich das originale Ladegerät.
- Schalte das E-Bike vor dem Verbinden oder Trennen des Ladegeräts aus.
- Die Kontakte des Ladeanschlusses sowie das Ladegerät müssen sauber und trocken sein bevor das Ladegerät angeschlossen wird.
- Das Fahrrad darf während des Ladens nicht bewegt werden.
- Das Laden des Akkus darf nur in einer von Witterungseinflüssen geschützten Umgebung stattfinden
- Verwende niemals ein Ladegerät, von dem du vermutest oder weißt, dass es defekt ist.
- Wenn der Ladeanschluss nicht benutzt wird, muss dieser mit der Staubschutzabdeckung abgedeckt sein.
- Platziere das Ladegerät und den Akku während des Ladens nicht in der Nähe von brennbaren Materialien.
- Das Ladegerät darf während des Ladens nicht von z. B. einem Tuch abgedeckt sein.
- Lade den Akku nur in trockenem Zustand.
- Die Umgebungstemperatur während des Ladevorgangs darf nicht unter 10°C und nicht über 40°C liegen.
- Im Idealfall befindet sich in unmittelbarer Nähe ein Rauchmelder um mögliche Rauchentwicklung frühzeitig zu erkennen.
- Der Akku sollte nicht länger als 5 Stunden an das Ladegerät angeschlossen sein.

2.3 Sicherheit bei der Verwendung eines Gepäckträgers



WARNUNG

Unfallgefahr durch falsche Handhabung des Gepäckträgers!

Falsche Handhabung des Gepäckträgers oder des darauf befestigten Gepäcks kann im Fahrbetrieb zu schweren Unfällen führen.

- Der Gepäckträger darf nur mit der vorgeschriebenen Maximallast von 4 kg pro Seite belastet werden.
- Die Gewichtsgrenze des Fahrrads (siehe „1.10 Gewichtsgrenze“) darf auch mit beladenem Gepäckträger nicht überschritten werden.
- Das Fahrverhalten des Fahrrads, insbesondere das Lenk- und Bremsverhalten, kann sich durch den beladenen Gepäckträger verändern.
- Weitere Ausstattung des Gepäckträgers (Packtaschen etc.) muss nach Angaben des jeweiligen Herstellers angebracht werden.
- Gepäck muss so angebracht sein, dass die Sichtbarkeit des Lichts und der Reflektoren nicht beeinträchtigt wird.
- Gepäck muss gleichmäßig auf beiden Seiten des Gepäckträgers verteilt werden.
- Gepäck muss gegen Herunterfallen oder Verrutschen gesichert werden. Es dürfen keine losen Teile herabhängen.
- Befestigungselemente des Gepäckträgers müssen gesichert und regelmäßig geprüft werden.
- Gepäckträger dürfen nicht verändert oder modifiziert werden.
- Es dürfen keine Anhänger am Gepäckträger angebracht werden.

2.4 Sorgfaltspflicht des Fahrers

Die Anwendung dieser Bedienungsanleitung entbindet den Fahrer nicht von der Sorgfaltspflicht, das Fahrrad in betriebssicherem Zustand zu halten. Bei Fragen muss unbedingt ein ausgebildeter Zweiradmechatroniker oder der ROSE Service hinzugezogen werden.

2.5 Sicherheit im öffentlichen Straßenverkehr



GEFAHR

Unfallgefahr durch ungenügende Ausstattung für den öffentlichen Straßenverkehr!

Die für Fahrräder vorgeschriebenen Ausstattungen für den öffentlichen Straßenverkehr dienen in erster Linie der Sichtbarkeit der Fahrradfahrer. Wirst du als Fahrradfahrer nicht oder zu spät erkannt, können Unfälle mit schweren Folgen geschehen.

- Dein Fahrrad muss mit allen länderspezifisch vorgeschriebenen Komponenten für den öffentlichen Straßenverkehr ausgestattet sein!
- Neben der Unfallgefahr kann die Nichtbeachtung der Vorschriften zur Verhängung von Bußgeldern und Verlust des Versicherungsschutzes führen.
- Beachte bei Fahrten im Ausland bzw. bei grenzüberschreitenden Fahrten die dort geltenden gesetzlichen Anforderungen.

Deutschland

In Deutschland werden die nötigen Ausstattungen für den öffentlichen Straßenverkehr in der „Straßenverkehrs-Zulassungs-Ordnung“ (StVZO) geregelt. Folgende Ausstattung muss angebracht sein:

Bezeichnung	Besondere Hinweise
Weißer Frontleuchte und weißer Reflektor	Front-, Rückleuchte und Reflektoren müssen angebracht werden vor der Dämmerung, bei Dunkelheit oder wenn es die Sichtverhältnisse erfordern. Die Leuchten sowie die Reflektoren müssen während ihres Betriebs fest angebracht und gegen unabsichtliches Verstellen unter normalen Betriebsbedingungen gesichert sowie ständig einsatzbereit sein. Die Frontleuchte muss so eingestellt sein, dass andere Verkehrsteilnehmer nicht geblendet werden. Leuchten und Reflektoren dürfen nicht verdeckt sein.
Rote Rückleuchte und roter Reflektor	
Pedalreflektor	Beide Pedale müssen nach vorn und hinten gerichtete, gelbe Reflektoren besitzen.
Speichenreflektor	Am Vorder- und Hinterrad müssen jeweils zwei Speichenreflektoren angebracht werden. Alternativ sind Reifen mit Reflexstreifen oder Speichensticks an jeder Speiche möglich.

Schweiz

In der Schweiz werden die nötigen Ausstattungen für den öffentlichen Straßenverkehr in der „Verordnung über die technischen Anforderungen an Straßenfahrzeuge“ (VTS) geregelt. Folgende Ausstattung muss angebracht sein:

Bezeichnung	Besondere Hinweise
Weißer Frontleuchte	Front- und Rückleuchte können fest angebracht oder abnehmbar sein. Front- und Rückleuchte müssen bei jeder Fahrt eingeschaltet sein. Front- und Rückleuchte dürfen nicht blinken und andere Verkehrsteilnehmer nicht blenden. Leuchten und Reflektoren dürfen nicht verdeckt sein.
Rote Rückleuchte	
Weißer Reflektor	Es muss mindestens ein nach vorn und ein nach hinten gerichteter Reflektor mit einer Leuchtfläche von mindestens 10 cm ² fest angebracht sein. Die Reflektoren müssen nachts bei guter Witterung auf 100 m im Scheine eines Motorfahrzeug-Fernlichts sichtbar werden.
Roter Reflektor	
Pedalreflektor	Die Pedale müssen vorne und hinten Rückstrahler mit einer Leuchtfläche von mindestens 5 cm ² tragen. Ausnahmen sind Rennpedale, Sicherheitspedale und dergleichen.

2.6 Bestimmungsgemäßer Gebrauch

Der Einsatzbereich der ROSE Fahrräder ist in sechs Kategorien aufgeteilt - von Fahrten auf geteerten Straßen bis zum Einsatz im Downhill- oder Freeride-Bereich. Die Fahrräder sind ausschließlich gemäß deren bestimmungsgemäßem Gebrauch zu verwenden. Anderenfalls übernimmt der Anwender die Verantwortung.

Das Sneak Plus EQ ist für den Gebrauch in Kategorie 2 freigegeben!

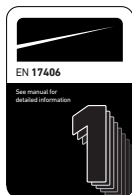

Kategorie 1

Betrifft Fahrräder und E-Bikes, die auf normalen, befestigten Straßen und Wegen verwendet werden, auf denen die Reifen bei durchschnittlicher Geschwindigkeit dauerhaft Bodenkontakt haben, bei gelegentlichen Stufen und Absätzen.

Durchschnittsgeschwindigkeit: 15 bis 25 km/h

Höhe von Stufen und Absätzen: <15 cm

Empfohlene Fahrfertigkeiten: keine besonderen Fahrfertigkeiten erforderlich



Kategorie 2

Betrifft Fahrräder und E-Bikes, für die Bedingung 1 gilt, und die darüber hinaus auch auf unbefestigten Straßen und Schotterwegen mit moderaten Anstiegen und Gefällen verwendet werden. Unter diesen Bedingungen kann es zu Kontakt mit unebenem Gelände und zu wiederholtem Verlust des Reifenkontakts mit dem Boden kommen. Stufen und Absätze sind auf 15 cm oder weniger begrenzt.

Durchschnittsgeschwindigkeit: 15 bis 25 km/h

Höhe von Stufen und Absätzen: <15 cm

Empfohlene Fahrfertigkeiten: keine

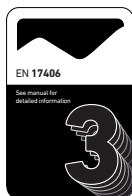

Kategorie 3

Betrifft Fahrräder und E-Bikes, für die Bedingung 1 und Bedingung 2 gelten, und die darüber hinaus auch auf unwegsamen Pfaden, unebenen unbefestigten Straßen sowie in schwierigem Gelände und auf nicht erschlossenen Wegen verwendet werden, und für deren Verwendung technisches Können erforderlich ist. Sprünge und Drops sollen weniger als 60 cm betragen.

Durchschnittsgeschwindigkeit: nicht relevant

Höhe von Absätzen und Sprüngen: <60 cm

Empfohlene Fahrfertigkeiten: technische Fertigkeiten und Übung erforderlich

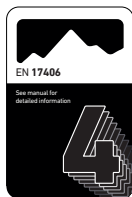

Kategorie 4

Betrifft Fahrräder und E-Bikes, für die die Bedingungen 1, 2 und 3 gelten, und die für Abfahrten auf unbefestigten Wegen bei Geschwindigkeiten von weniger als 40 km/h verwendet werden. Sprünge sollen weniger als 120 cm betragen.

Durchschnittsgeschwindigkeit: nicht relevant

Höhe von Absätzen und Sprüngen: <120 cm

Empfohlene Fahrfertigkeiten: technische Fertigkeiten, Übung und gute Radbeherrschung erforderlich



Kategorie 5

Betrifft Fahrräder und E-Bikes, für die die Bedingungen 1, 2, 3 und 4 gelten, und die für extreme Sprünge oder Abfahrten auf unbefestigten Wegen bei Geschwindigkeiten von mehr als 40 km/h oder für eine Kombination daraus verwendet werden.

Durchschnittsgeschwindigkeit: nicht relevant

Höhe von Absätzen und Sprüngen: >120 cm

Empfohlene Fahrfertigkeiten: hervorragende technische Fertigkeiten, Übung und Radbeherrschung erforderlich



Kategorie 6

Betrifft Fahrräder und E-Bikes, für die Bedingung 1 gilt, und die in Wettbewerben oder zu anderen Anlässen bei hohen Geschwindigkeiten von mehr als 50 km/h, z. B. Abfahrten und Sprints, verwendet werden.

Durchschnittsgeschwindigkeit: 30 bis 55 km/h

Höhe von Stufen und Absätzen: <15 cm

Empfohlene Fahrfertigkeiten: technische Fertigkeiten und Übung erforderlich

3. Montage

Je nach Fahrrad-Modell wurden zum Versand verschiedene Komponenten demontiert oder deren Position geändert. Zusätzlich müssen die Pedale montiert und der fahrtaugliche Zustand deines Fahrrads geprüft werden.

Prüfe das Fahrrad und seine Teile nach dem Auspacken auf Transportschäden. Sind Schäden irgendeiner Art vorhanden, nimm bitte Kontakt mit dem ROSE Service auf.



GEFAHR

Unfallgefahr durch unsachgemäß montierte Komponenten!

Unschlaggemäß montierte Komponenten können sich während der Fahrt lösen!

- Die Montage muss gemäß dieser Bedienungsanleitung erfolgen.
- Bei Zweifeln muss der ROSE Service oder ein ausgebildeter Zweiradmechaniker hinzugezogen werden.

3.1 Benötigtes Werkzeug

Für die Montage deines Fahrrads benötigst du je nach Modell und Ausstattungsvariante folgende Werkzeuge:

- 4 mm, 5 mm, 6 mm, 8 mm Innensechskantschlüssel
- Drehmomentschlüssel mit 4 mm, 5 mm, 6 mm und 8 mm Innensechskant-Einsatz
- 15 mm Gabelschlüssel

3.2 Lenker gerade stellen und Steuersatzspiel einstellen



VORSICHT

Die Schraube zur Einstellung des Steuersatzspiels (1) dient nur zur Einstellung des Lagerspiels und nicht zum Festziehen des Vorbaus!

1. Löse die Klemmschraube(n) (2) des Vorbaus mit einem Innensechskantschlüssel. Die Schraube zur Einstellung des Steuersatzspiels (1) nicht lösen.
2. Drehe den Lenker in Fahrtrichtung und richte den Lenker nach dem Vorderrad aus. Drehe die Spacer unterhalb des Vorbaus und richte diese ebenfalls aus.
3. Prüfe das Steuersatzspiel, indem du die Vorderradbremse ziehst und das Fahrrad langsam vor und zurück bewegst.
→ Kein Spiel darf dabei spürbar sein.
4. Wenn das Steuersatzspiel spürbar ist, drehe die Schraube zur Einstellung des Steuersatzspiels (1) eine Viertelumdrehung im Uhrzeigersinn.
5. Prüfe das Steuersatzspiel erneut und wiederhole bei Bedarf die vorherigen Schritte, bis kein Steuersatzspiel mehr vorhanden ist. Nimm bei Zweifeln oder Unklarheiten die Hilfe eines ausgebildeten Zweiradmechanikers in Anspruch.
6. Ziehe die Klemmschraube(n) (2) des Vorbaus abwechselnd an. Du findest das nötige Anzugsdrehmoment auf dem Vorbau oder im Kapitel „8.5 Anzugsdrehmomente“.

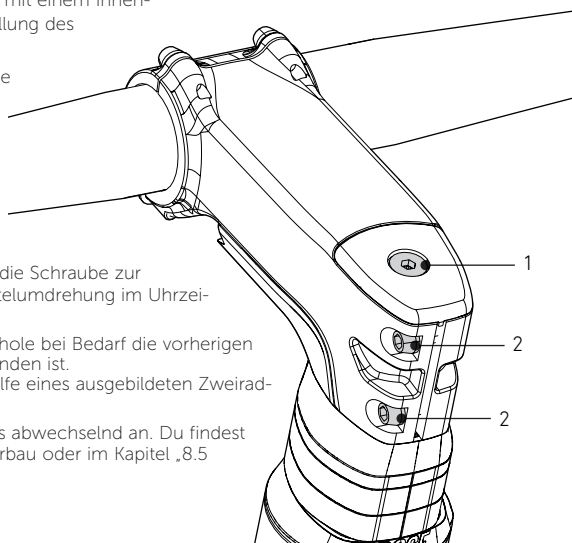

3.3 Neigung des Lenkers einstellen

1. Löse die Schrauben der Lenkerklemmung soweit gegen den Uhrzeigersinn, sodass sich die Neigung des Lenkers einstellen lässt.

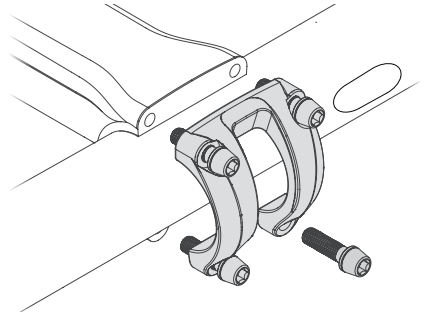

2. Richte den Lenker mittig aus und stelle die Neigung des Lenkers ein.

- Die Einstellung der Lenkerneigung hat eine Auswirkungen auf den Lichtkegel der im Lenker integrierten Frontleuchte.
- Stelle die Lenkerneigung so ein, dass die Mitte des Lichtkegels auf einer 5 m entfernten Wand auf etwa halber Montagehöhe des Lenkers ist.

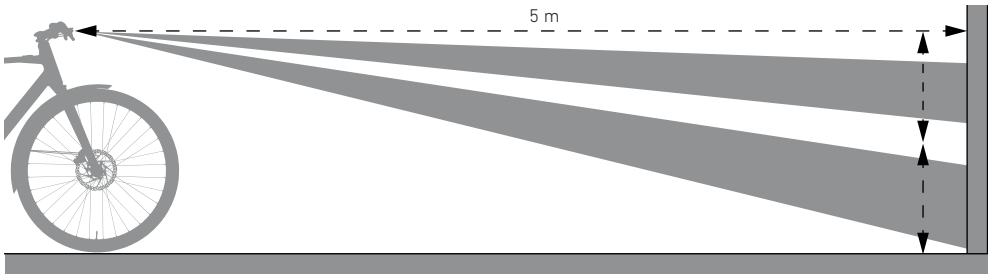
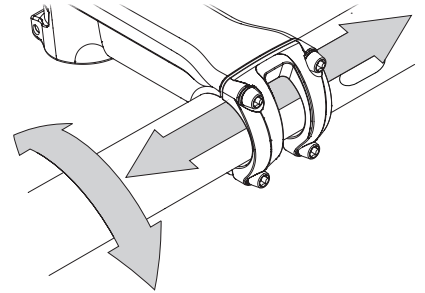

3. Ziehe die Schrauben der Lenkerklemmung über Kreuz schrittweise an, bis das Anzugsdrehmoment erreicht ist. Du findest das nötige Anzugsdrehmoment auf dem Vorbau oder im Kapitel „8.5 Anzugsdrehmomente“.

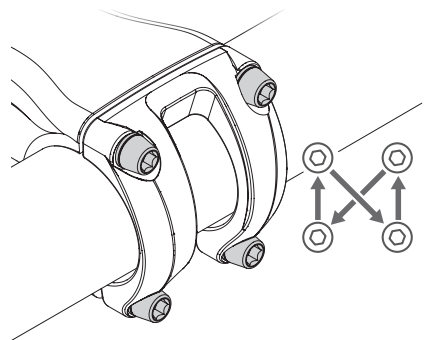

3.4 Vorderrad mit ROSE Steckachse einbauen



GEFAHR

Unfallgefahr durch falsch montierte Laufräder!

Falsch montierte Vorderrad- bzw. Hinterradachsen können sich während der Fahrt plötzlich lösen, wodurch sich das Laufrad lösen oder blockieren kann!

- Steckachsen müssen immer mit dem vorgeschriebenen Drehmoment angezogen werden.
- Prüfe vor jeder Fahrt den korrekten Sitz der Steckachsen.
- Bei Zweifeln muss der ROSE Service oder ein ausgebildeter Zweiradmechatroniker hinzugezogen werden.



Ein Fahrrad-Montagegeständer erleichtert die Montage des Vorderrads. Bringe bei Verwendung eines Montagegeständers zuerst die Sattelstütze an, um das Fahrrad an der Sattelstütze im Montagegeständer fixieren zu können.

Vorderrad montieren

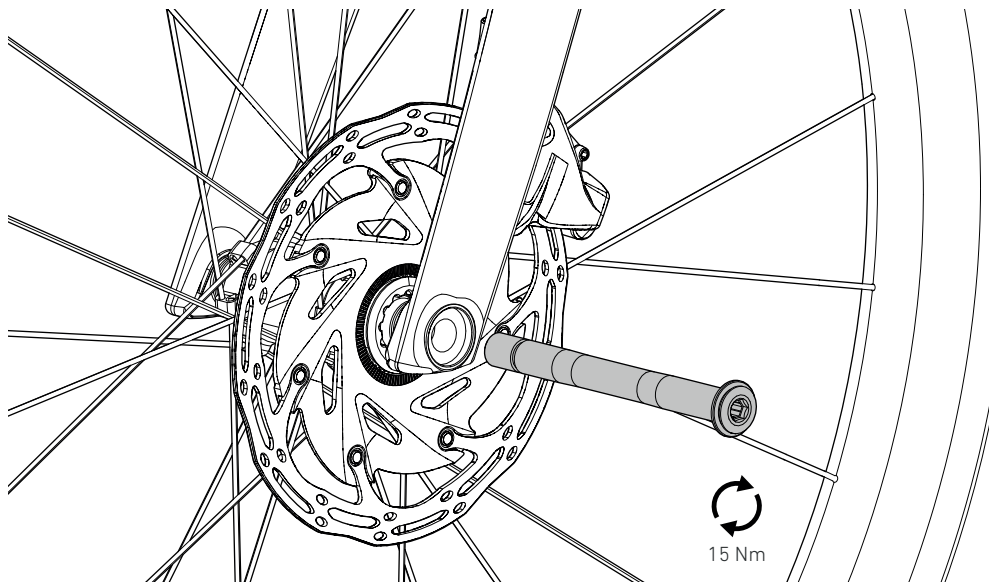

1. Entferne die Steckachse aus der Gabel.
2. Prüfe, ob sich ein Gummi am Bremshebel des Vorderrads befindet. Entferne den Gummi, falls vorhanden.
3. Entferne, falls vorhanden, die Transportsicherung zwischen den Bremsbelägen.
→ Bewahre die Transportsicherung für den späteren Transport deines Fahrrads auf.
4. Setze das Vorderrad in die Ausfallenden der Gabel ein.
5. Stecke die Steckachse von der Bremsseite durch die Ausfallende der Gabel und die Nabe des Laufrads.
6. Drehe die Steckachse vollständig in das Ausfallende der Gabel ein.
7. Ziehe den Hebel der Steckachse so fest wie möglich mit mindestens 15 Nm von Hand an.
8. Prüfe den sicheren Sitz des Vorderrads.



GEFAHR

Unfall- und Beschädigungsgefahr durch Unter- oder Überschreitung der Einstecktiefe der Sattelstütze!

Bei Unterschreitung der minimalen Einstecktiefe kann die Sattelstütze brechen oder der Rahmen Schaden nehmen.

- Die auf der Sattelstütze markierte minimale Einstecktiefe darf auf keinen Fall unterschritten werden!
- Wird die Sattelstütze gekürzt, verliert die Markierung der Mindesteinstecktiefe ihre Gültigkeit. Die Sattelstütze muss mindestens 10 cm in den Rahmen eingesteckt sein.

Bei Überschreitung der maximalen Einstecktiefe ist das in die Sattelstütze integrierte Rücklicht nicht mehr sichtbar.

- Die auf der Sattelstütze markierte maximale Einstecktiefe darf auf keinen Fall überschritten werden!
- Die oberen drei LEDs müssen sichtbar sein!

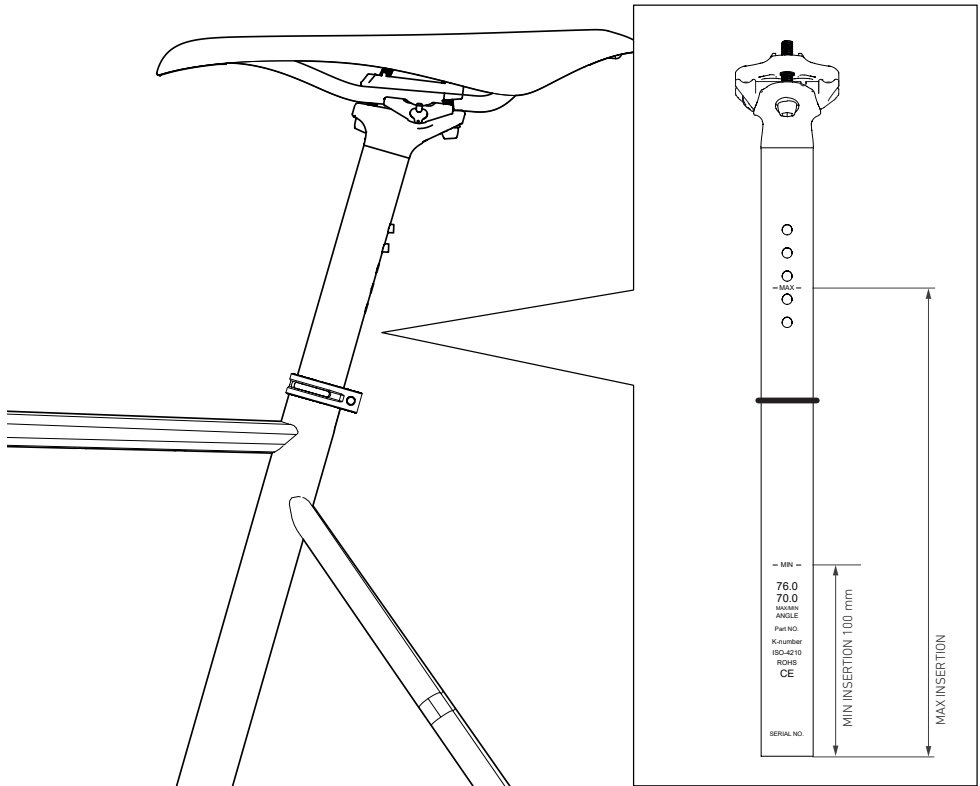

1. Öffne die Sattelstützen-Klemmschelle.
2. Ändere die Höhe des Sattels durch Herausziehen oder Hineinschieben der Sattelstütze und richte den Sattel gerade aus.
→ Die minimale und maximale Einstecktiefe ist auf der Sattelstütze markiert und darf nicht über- bzw. unterschritten werden!
3. Ziehe die Klemmschraube mit einem Drehmoment von 5 Nm an.
4. Setze dich auf dein Fahrrad und prüfe dann die richtige Höhe der Sattelstütze.

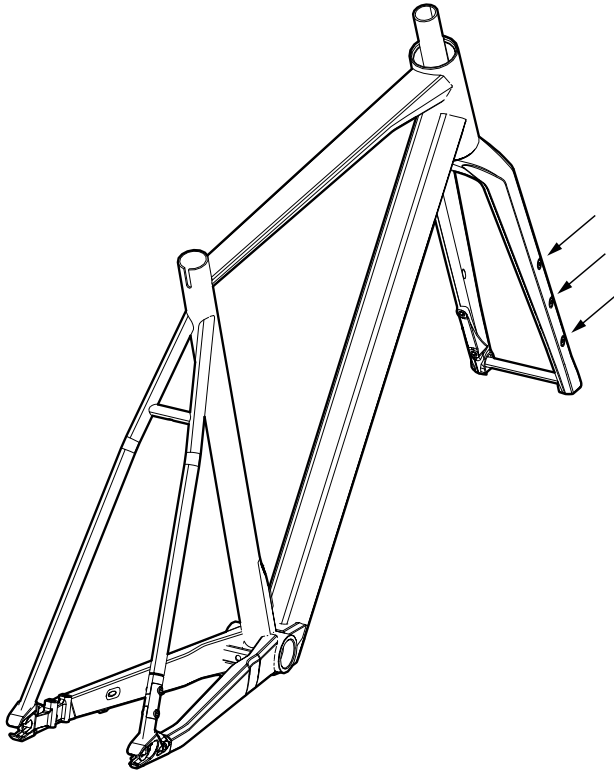

VORSICHT

Unfallgefahr durch Beschädigung der Gabel durch Verwendung nicht kompatibler Halterungen!

Werden Zubehör-Halterungen an der Gabel verwendet, die nicht auf den Gewindenieten aufliegen, werden die Gewindenieten und somit die Gabel durch Anziehen der Befestigungsschrauben beschädigt. Ausgerissene Gewindenieten können die Festigkeit der Gabel beeinträchtigen und zu Stürzen und Unfällen führen!

- Verwende ausschließlich Halterungen, die vollflächig auf der Gabel aufliegen.

Über die Gewindeösen an der Gabel kann ein Gepäckträger angebracht werden. Es darf kein Lowrider montiert werden!

Die maximale Belastung der Gabel darf 3 kg pro Seite nicht überschreiten.

Die Schrauben in den Gewindeösen dürfen mit einem maximalen Drehmoment von 2 Nm angezogen werden.

3.7 Verstellbare Ausfallenden

Der Sneak PLUS Rahmen besitzt verschiebbare Ausfallenden, mit deren Hilfe die Kette / der Riemen ohne die Verwendung eines Kettenspanners gespannt werden kann.

Dein Fahrrad wurde bereits mit optimal gespannter Kette / Riemen ausgeliefert. Falls du Wartungsarbeiten an deinem Fahrrad selbst durchführen möchtest, findest du folgend eine kurze Beschreibung zum Spannen und Entspannen der Kette / des Riemens.

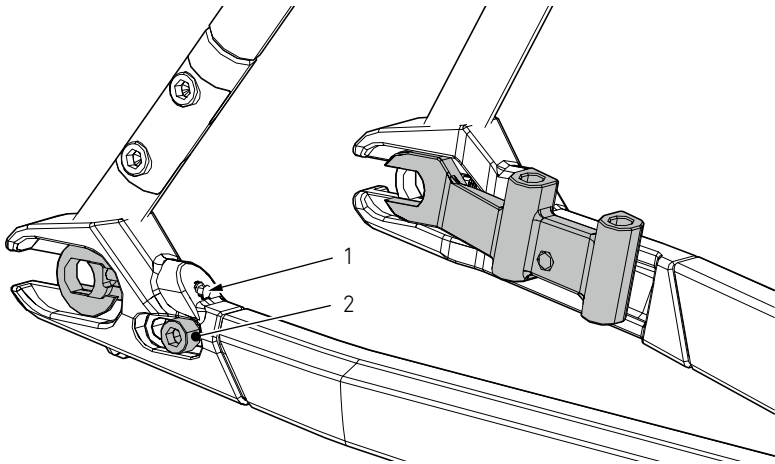

1. Fixierschrauben (2) der verschiebbaren Ausfallenden auf der rechten und linken Seite lösen.
2. Soll die Kette gespannt werden, Stellschrauben (1) hineindrehen.
 - Werden die Stellschrauben hineingedreht, verschiebt sich das Ausfallende nach hinten. Die Kette / der Riemen wird gespannt.
 - Beide Stellschrauben müssen gleichmäßig hineingedreht werden.
 - Das Hinterrad muss gerade im Hinterbau sitzen und der Abstand vom Reifen zur rechten und linken Kettenstrebe muss gleich sein.
3. Soll die Kette entspannt werden, Stellschrauben (1) herausdrehen.
 - Werden die Stellschrauben herausgedreht, kann das Ausfallende nach vorn geschoben werden. Die Kette wird entspannt.
 - Beide Stellschrauben müssen gleichmäßig herausgedreht werden.
 - Das Hinterrad muss gerade im Hinterbau sitzen und der Abstand vom Reifen zur rechten und linken Kettenstrebe muss gleich sein.
4. Fixierschrauben (2) der verschiebbaren Ausfallenden auf der rechten und linken Seite hineindrehen und mit einem Anzugsdrehmoment von 12 Nm anziehen.
5. Prüfen, ob das Laufrad fest und gerade im Ausfallende fixiert ist.

3.8 Rahmenschloss öffnen / schließen

Der Antriebsriemen kann nicht wie eine Kette geöffnet werden. Aus diesem Grund müssen Fahrräder, die mit einem Antriebsriemen ausgestattet sind, über ein Rahmenschloss verfügen. Das Sneak PLUS hat ein Rahmenschloss über dem rechten Ausfallende. Wenn der Riemen gewechselt werden muss, muss das Rahmenschloss geöffnet werden.

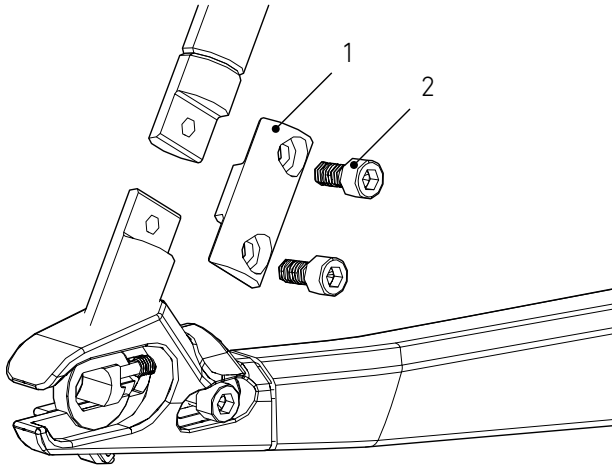

Rahmenschloss öffnen

Vor dem Öffnen des Rahmenschlosses und der Demontage des Riemen muss die Riemenspannung durch Verschieben der Ausfallenden reduziert werden (siehe „3.7 Verstellbare Ausfallenden“ auf Seite 18).

1. Drehe beide Schraube (2) oberhalb des rechten Ausfallendes mit einem 5 mm Innensechskantschlüssel heraus.
2. Schiebe das Rahmenschloss (1) nach außen aus dem Rahmen.

→ Bei geöffnetem Rahmenschloss kann der Antriebsriemen aus dem Rahmen aus- und eingefädelt werden.

Rahmenschloss schließen

1. Reinige das Rahmenschloss (1) und Aufnahme für das Rahmenschloss im Rahmen.
2. Schiebe das Rahmenschloss in den Rahmen.
3. Stecke die Schrauben (2) durch das Rahmenschloss und ziehe sie mit einem Anzugsdrehmoment von 6 Nm an.
4. Spanne den Riemen / die Kette (siehe „3.7 Verstellbare Ausfallenden“ auf Seite 18).

3.9 Pedale anbringen

i

Ein Pedal besitzt ein Rechts-, das andere ein Linksgewinde.
Die meisten Pedale sind mit „L“ und „R“ für die Montageseite gekennzeichnet. Bei manchen Pedalen ist das linke Pedal mit einer Rille auf der Achse gekennzeichnet.
Weitere Details findest du in der Bedienungsanleitung des Herstellers.

1. Prüfe, ob sich Unterlegscheiben im Lieferumfang deines Fahrrads befinden, und stecke - wenn vorhanden - beide Unterlegscheiben auf beide Pedalachsen.

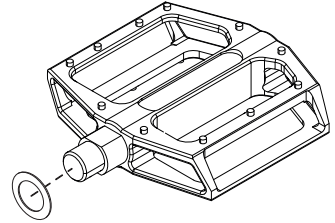

2. Drehe das linke Pedal gegen den Uhrzeigersinn in das Gewinde im linken Kurbelarm und ziehe das Pedal mit einem Anzugsdrehmoment von 35 Nm fest.

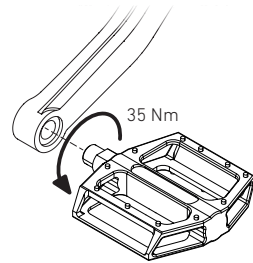

3. Drehe das rechte Pedal im Uhrzeigersinn in das Gewinde im rechten Kurbelarm und ziehe das Pedal mit 35 Nm an.

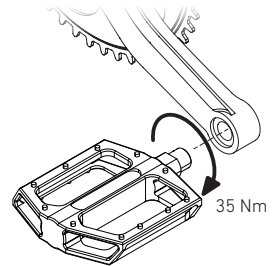

4. Erste Fahrt und Gewöhnung an dein neues Fahrrad

Mache dich in einfachem Gelände abseits des öffentlichen Straßenverkehrs mit Fahrverhalten und Bremsen vertraut. Denke stets an das Tragen eines Helms! Steigere nur langsam den Anspruch des Geländes bzw. der Fahrmanöver.

Voraussetzungen:

- Das Fahrrad ist gemäß Kapitel „Fahrrad montieren“ (siehe „3. Montage“) montiert.
- Die Sitzhöhe ist so eingestellt, dass ein komfortables Fahren und sicheres Auf- und Absteigen möglich ist.
- Die Tätigkeiten aus der Tabelle „Vor der Fahrt“ (siehe „6. Tätigkeiten vor und nach der Fahrt“) sind ausgeführt.

Bremsen:

1. Bremse die Bremsbeläge ein.

Wähle eine Straße, abseits des öffentlichen Straßenverkehrs, und bremse 20 bis 30 mal mit einer Bremse von 30 km/h auf 5 km/h ab. Die Bremsungen sollten so stark wie möglich erfolgen, ohne dass eins der Räder blockiert. Anschließend Vorgang für die zweite Bremse wiederholen. Erst danach kann die Bremse ihre volle Bremskraft entfalten.

Beachte hierzu ergänzend die Herstellerangaben deiner Bremse (siehe beiliegende Bedienungsanleitung).

2. Prüfe die Funktion der Bremsen während der Fahrt.

i	<p>Auf der rechten Seite des Lenkers befindet sich der Bremshebel für die Hinterradbremse, auf der linken Seite der Bremshebel für die Vorderradbremse.</p> <p>Sollte die Anordnung an deinem Fahrrad für dich neu und ungewohnt sein, musst du bei den ersten Fahrten besonders vorsichtig sein. Mache dich bei langsamer Fahrt mit der Funktion und Bremskraft deiner Bremsen vertraut.</p> <p>Bei vielen Bremsen lassen sich Druckpunkt und der Abstand des Hebels zum Lenker verstellen. Beachte hierzu die Herstellerangaben deiner Bremse (siehe beiliegende Bedienungsanleitung).</p>
----------	--

5. Fahren

Bei der Auslieferung befindet sich dein Fahrrad im Transit Mode. Registriere dein Bike innerhalb der ersten 50 km mit Hilfe der App ebikemotion® um den vollen Funktionsumfang aufrecht zu erhalten.

5.1 Akku laden

Beachte unbedingt die Sicherheitshinweise im Umgang mit dem Akku: „2.2 Sicherheit im Umgang mit dem Akku“.

Bitte lade den Akku vor der ersten Fahrt vollständig auf.

1. Klappe die Staubkappe am Ladeanschluss weg.
2. Schließe das Ladegerät zuerst an das Stromnetz und anschließend an die Ladebuchse des Fahrrads an.
 - Der Akku ist vollständig geladen, wenn die LED am Ladegerät weiß leuchtet.

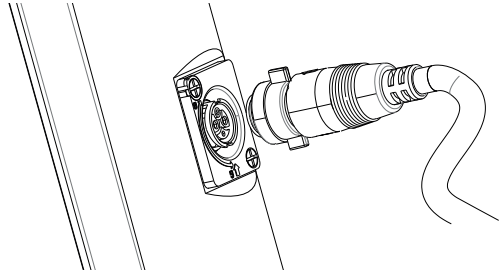

5.2 System ein- / ausschalten

1. Drücke zum Einschalten die On / Off Taste auf der Oberseite des Oberrohrs kurz.
 - Das System wird aktiviert und die LED leuchtet weiß.
2. Drücke zum Ausschalten die On / Off Taste auf der Oberseite des Oberrohrs lang.
 - Das System wird ausgeschaltet. Die LED erlischt.

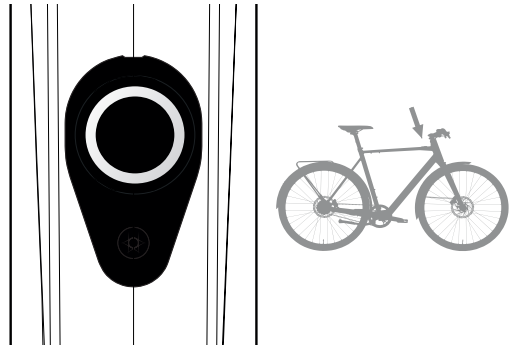

5.3 Anzeige des Akkustands

Der Akustand wird nach dem Einschalten des Systems über die Farbe der dauerhaft leuchtenden On / Off Taste angezeigt:

- leuchtet weiß: Akkukapazität größer als 75%
- leuchtet grün: Akkukapazität zwischen 50% und 75%
- leuchtet orange: Akkukapazität zwischen 25% und 50%
- leuchtet rot: Akkukapazität geringer als 25%
- blinkt langsam rot: Akkukapazität geringer als 15%
- blinkt schnell rot: Akkukapazität geringer als 10%

5.4 Unterstützungsstufe wählen

Durch mehrmaliges Drücken der On / Off Taste kann zwischen 3 Unterstützungsstufen gewählt werden:

- Einmaliges Drücken: Unterstützungsstufe 1: On / Off Taste blinkt grün
- Zweimaliges Drücken: Unterstützungsstufe 2: On / Off Taste blinkt orange
- Dreimaliges Drücken: Unterstützungsstufe 3: On / Off Taste blinkt rot

5.5 Erweiterte Funktionen

Durch herunterladen der App ebikemotion®, kann dein Handy zu einem Fahrradcomputer gemacht werden.

Besuche www.ebikemotion.com, um dir Informationen über deine Aktivitäten und dein Rad anzeigen zu lassen. Benutze dazu dasselbe Benutzerkonto, das du auch für die ebikemotion-App deines Handys angegeben hast. Hier kannst du Fahrradstatus, Aktivitäten, Berichte, Standort und Diebstahlwarnungen anzeigen, den Eigentümer wechseln und die Online-Handbücher abfragen.

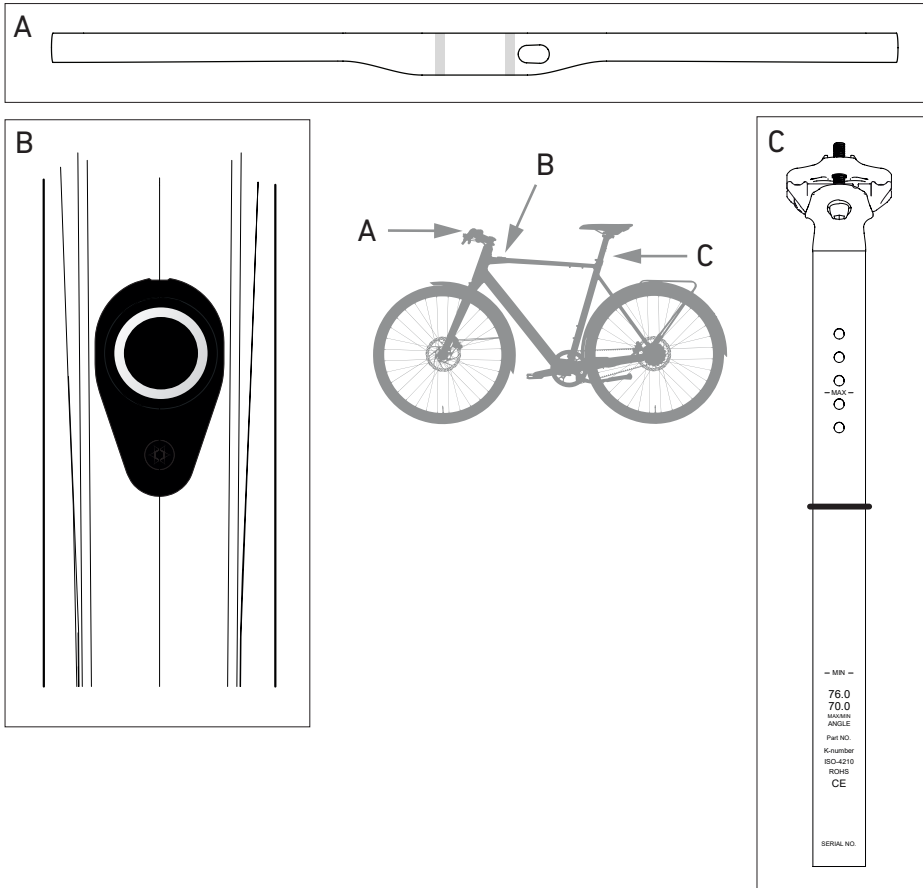

Das Frontlicht ist in den Lenker, das Rücklicht in die Sattelstütze integriert. Die Bedienung beider Lichter erfolgt über die On / Off Taste auf dem Oberrohr des Fahrrads. Gehe zum Ein- und Ausschalten der Lichter wie folgt vor:

1. Schalte das System ein, siehe „5.2 System ein- /ausschalten“ auf Seite 17.
2. Drücke die On / Off Taste einmal kurz.
→ Die On / Off Taste beginnt zu blinken.
3. Drücke die On / Off Taste einmal lang.
→ Das Licht wird ein- oder ausgeschaltet.

Beide Lichter werden über den Akku des Antriebs gespeist.

6. Tätigkeiten vor und nach der Fahrt

6.1 Vor der Fahrt

Für den sicheren Gebrauch deines Fahrrads solltest du vor der Fahrt bestimmte Tätigkeiten ausführen. Liegen Mängel oder Fehler vor, muss dein Fahrrad von einem ausgebildeten Zweiradmechaniker überprüft werden, um die Mängel zu beseitigen. Fahre niemals mit einem defekten oder fehlerhaften Fahrrad!

Tätigkeit/Prüfung		Vor der ersten Fahrt	Vor jeder Fahrt
Laufräder	Prüfe den Lauf der Laufräder: Hebe nacheinander Vorder- und Hinterrad an und drehe die Räder. → Die Räder müssen leichtgängig drehen. → Die Räder müssen gerade und ohne Seiten- oder Höhenschlag, drehen. → Die Reifen dürfen an keiner Stelle den Rahmen berühren.	X	X
	Prüfe die Laufräder auf Nabenspiel: Hebe nacheinander Vorder- und Hinterrad an und bewege die Laufräder seitwärts. → Es darf kein Spiel spürbar sein.	X	X
	Prüfe das Freilaufsystem der Hinterradnabe, um sicherzustellen, dass der Kraftschluss einwandfrei funktioniert: Setze dich auf dein Fahrrad, ziehe die Vorderradbremse und tritt im Stand mit mäßigem Kraftaufwand in die Pedale. → Die Kraft muss auf das Hinterrad übertragen werden. → Der Freilauf darf nicht durchrutschen.	X	X
	Prüfe den Luftdruck in den Reifen: Der Luftdruck lässt sich am besten mit einer Standpumpe mit Manometer prüfen. → Minimaler und maximaler Reifendruck dürfen nicht unter- bzw. überschritten werden (siehe „8.3 Reifendruck“).	X	X
	Prüfe die Reifen auf Beschädigungen und Verschleiß. → Es dürfen keine Beschädigungen vorhanden sein. → Der Verschleiß darf nicht so weit fortgeschritten sein, dass die Pannenschutzeinlage oder Karkassenfäden auf der Lauffläche sichtbar werden.	X	X
	Prüfe den korrekten Sitz der vorderen Steckachse.	X	X
		X	X
Bremsen	Prüfe den Druckpunkt der Bremsen: Ziehe im Stand nacheinander beide Bremshebel. → Nach etwa der Hälfte des Hebelwegs muss ein deutlicher Druckpunkt spürbar sein.	X	X
	Prüfe die Bremswirkung: Ziehe im Stand nacheinander beide Bremshebel und bewege das Fahrrad vor und zurück. → Das Vorder- und Hinterrad muss bei gezogener Bremse blockieren.	X	X
	Bremsleitungen und Anschlüsse auf Bremsflüssigkeits-Austritt und Defekte prüfen. → Es darf keine Bremsflüssigkeit an den Leitungsanschlüssen austreten.	X	X

Anbauteile	Prüfe den festen Sitz des Vorbaus: Stelle dich vor das Fahrrad, klemme das Vorderrad zwischen die Knie und versuche den Lenker zu verdrehen. → Der Lenker darf sich mit normalem Kraftaufwand nicht verdrehen lassen.	X	X
	Prüfe das Lagerspiel des Steuersatzes: Stelle dich mit beiden Händen am Lenker neben dein Fahrrad, ziehe den Bremshebel der Vorderradbremse und bewege das Fahrrad langsam vor und zurück. → Es darf kein Lagerspiel feststellbar sein.	X	X
	Prüfe alle Anbauteile auf festen Sitz. → Lose Anbauteile müssen mit dem erforderlichen Drehmoment angezogen werden (Drehmomente, siehe „8.5 Anzugsdrehmomente“).	X	X
Rahmen	Prüfe den Rahmen auf Beschädigungen und Verformungen. → Es dürfen keine Beschädigungen vorhanden sein.	X	X
	Prüfe, ob alle Züge und Leitungen in den Zugklemmen sind und alle Klemmen fest sind. → Alle Leitungen müssen fest in den Zugklemmen sitzen.	X	X

6.2 Nach der Fahrt



GEFAHR

Bremsversagen bzw. Bremskraftreduzierung durch verschmutzte Bremsbeläge oder Bremsflächen!

Bremsbeläge und Bremsflächen dürfen nicht mit schmierenden Stoffen wie Öl, Fett (auch Hautfett), Wachs, Silikon etc. in Kontakt kommen! Auf diese Weise verschmutzte Bremsbeläge oder Bremsflächen dürfen nicht mehr verwendet werden!

6.2.1 Fahrrad reinigen

Nach der Fahrt solltest du dein Fahrrad gründlich mit einem weichen Reinigungstuch und klarem Wasser reinigen. Verwende niemals einen Hochdruckreiniger!

Hartnäckiger Schmutz kann mit einem sanften Reinigungsmittel entfernt werden. Am besten eignen sich hier Spülmittelkonzentrate für den Haushaltsbedarf. Beachte unbedingt die Hinweise und Anwendungsempfehlungen des jeweiligen Reinigungsmittels.

Zusätzlich findest du unter www.rosebikes.de zahlreiche Reinigungs- und Pflegeprodukte für dein Fahrrad.

Nach der Reinigung deines Fahrrads muss der Riemen gesäubert werden, siehe folgend.

6.2.2 Antriebsriemen und Antriebs­scheiben pflegen

Der Carbon Drive Riemen darf nicht geölt oder gefettet werden!

1. Reinige den Riemen mit einer weichen Bürste und klarem Wasser von grobem Schmutz.
→ Stark anhaftender Schmutz kann mit einem milden Reinigungsmittel entfernt werden.
2. Reinige die Antriebs­scheiben nach jeder Fahrt.
→ Es dürfen sich keine Steinchen, Äste oder sonstiges zwischen Riemen und einer der Antriebs­scheiben befinden.

Zur Vermeidung von Quietschgeräuschen kann eine dünne Schicht trockenes Silikonspray auf die Zahnseite des Riemens aufgebracht werden.

6.2.3 Fahrrad abstellen

Fahrräder sollten immer sicher und geschützt gegen Umfallen abgestellt werden. Bei gewichtsoptimierten Fahrrädern genügt oft schon das Umfallen aus dem Stand auf eine Kante, um den Rahmen oder Komponenten bleibend zu schädigen. Siehe auch „7. Transport, Lagerung und Entsorgung“.

Sichere dein Fahrrad mit einem geeigneten Schloss, um eine unbefugte Nutzung und Diebstahl zu vermeiden.

6.3 Nach einem Sturz



GEFAHR

Unfallgefahr infolge beschädigter oder gebrochener Komponenten!

Stürze oder Überbeanspruchungen können unbemerkte und nicht sichtbare Schäden verursachen.

- Fahren mit beschädigten, verbogenen oder gar eingerissenen Teilen ist lebensgefährlich.
- Nach einem Sturz müssen das Fahrrad und seine Teile durch den ROSE Service oder einen ausgebildeten Zweiradmechaniker geprüft werden.
- Richte niemals verbogene Teile selbst, sondern tausche diese zu deiner eigenen Sicherheit aus.

Die Beurteilung eines beschädigten Carbon Bauteils ist sehr schwierig. Beschädigungen müssen nicht zwingend von außen sichtbar sein. Ein oberflächlicher Kratzer kann ein Indiz für eine Delamination (Ablösung der einzelnen Carbon-Schichten voneinander) sein.

Bei gewichtsoptimierten Fahrrädern genügt oft das Umfallen im Stand auf eine Kante, um den Rahmen oder Bauteile bleibend zu schädigen. Ein Verdacht auf einen Schaden sollte immer durch den ROSE Service oder von einem ausgebildeten Zweiradmechaniker begutachtet werden.

Bei Aluminium Bauteilen zeigen sich Beschädigungen durch Dellen, Risse, Verformungen oder Verfärbungen. Tritt eines dieser Anzeichen auf, darf das Bauteil bzw. das Fahrrad nicht weiter verwendet werden. Ein Verdacht auf einen Schaden sollte immer durch den ROSE Service oder von einem ausgebildeten Zweiradmechaniker begutachtet werden.

7. Transport, Lagerung und Entsorgung

7.1 Transport im Auto

Die beste und sicherste Lösung für den Transport deines Fahrrads ist innerhalb des Autos. Dort ist dein Fahrrad optimal vor Witterungseinflüssen und Diebstahl geschützt. Doch auch hier gibt es einige Punkte, die es zu beachten gilt.

- Das Fahrrad darf nicht in der Nähe von Wärmequellen oder bei direkter Sonneneinstrahlung innerhalb eines Fahrzeugs gelagert werden.
- Wenn die Räder ausgebaut werden, muss eine Transportsicherung zwischen den Ausfallenden angebracht werden.

7.2 Transport auf dem Auto-Heck- oder Dachträger

Heck- und Dachträger mit Halteklauen für das Ober-, Unter oder Sitzrohr sind für Carbon-Rahmen nicht geeignet. Die Klemmkraft der Halteklaue kann die Carbon-Struktur beschädigen.

Felgen müssen gepolstert werden, bevor Zurrgurte oder Ratschensysteme angebracht werden.

Werden mehrere Fahrräder auf dem Heck- oder Dachträger transportiert, muss auf einen ausreichenden Abstand bzw. auf eine ausreichende Polsterung zwischen den Fahrrädern geachtet werden.

Beim Transport von Fahrrädern mit Carbon Laufrädern auf dem Dachträger muss ein ausreichender Abstand zwischen Auspuff und Laufrad gewahrt sein. Der Mindestabstand beträgt 45 cm hinter dem Auspuff und mindestens 20 cm darüber.

Bitte beachte auch die Bedienungsanleitung des Heck- bzw. Dachträger-Herstellers.

7.3 Lagerung des Fahrrads

Das Fahrrad sollte in einem geeigneten Fahrradständer abgestellt werden, der im Optimalfall nur das Hinterrad aufnimmt. Kontrolliere bei längeren Standzeiten regelmäßig den Luftdruck. Das Fahrrad sollte nicht längere Zeit ohne Luft in den Reifen stehen.

Da der Akku fest im Fahrradrahmen montiert ist, gelten für die Lagerung des Fahrrads besondere Bestimmungen. Die Lagertemperatur sollte idealerweise bei 20 °C und die relative Luftfeuchtigkeit sollte unter 80 % liegen. Die Temperatur von 25 °C darf nicht überschritten werden, da dies zu irreversiblen Schäden am Akku führen kann. Es ist deshalb unerlässlich, die Lagerumgebung zu überwachen und kontrollieren, um mögliche Schäden am Akku zu vermeiden.

Wenn du den Akku oder das Fahrrad über einen längeren Zeitraum lagerst, solltest du darauf achten, dass der Ladezustand zwischen 30% und 60% liegt, um eine beschleunigte Leistungsreduzierung deines Akkus zu vermeiden. Lagere den Akku bzw. das Fahrrad nie für einen längeren Zeitraum unter 30 % oder über 90 % Ladezustand. Bitte beachte, dass sich Akkus während der Lagerung selbst entladen. Überprüfe diesen Wert mindestens alle 6 Monate, um sicherzustellen, dass der Ladezustand innerhalb der genannten Werte liegt. Lade den Akku bei Langzeitlagerung (12 Monate) auf 70–80 % auf und nimm alle 6 Monate eine Zusatzladung auf 50 % vor, um eine Überentladung zu vermeiden.

7.4 Versand des Fahrrads

1. Lenker nach unten drehen.
2. Lenker querstellen.
3. Alle losen oder beweglichen Teile fixieren oder ausreichend ummanteln. Scharfe oder spitze Komponenten müssen zusätzlich ummantelt werden, damit sie im Karton keine Schäden verursachen und nicht nach außen durchschlagen können.
4. Platziere den Füllkarton hinten an der Seite des Schaltwerks.
5. Schütze das Oberrohr durch geeignetes Material (z. B. Rohrisolierung) vor Beschädigungen durch den Lenker.

7.5 Versand des Akkus

Da der Akku fest im Fahrradrahmen montiert ist, gelten für den Versand des Fahrrads besondere Bestimmungen. Der Akku unterliegt den Anforderungen des Gefahrgutrechts. Unbeschädigte Akkus können durch den privaten Benutzer ohne weitere Auflagen auf der Straße transportiert werden.

Beim Transport durch gewerbliche Benutzer oder beim Transport durch Dritte (z. B. Lufttransport oder Spedition) sind besondere Anforderungen an Verpackung und Kennzeichnung zu beachten (z. B. Vorschriften des ADR):

- Versende den Akku nur, wenn er unbeschädigt ist.
- Klebe offene Kontakte ab und verpacke den Akku so, dass er sich in der Verpackung nicht bewegt.
- Weise den Paketdienst darauf hin, dass es sich um ein Gefahrgut handelt.
- Beachte zusätzlich eventuelle weiterführende nationale Vorschriften.

Bei Fragen zum Transport des Akkus / des Fahrrads muss ein ausgebildeter Zweiradmechatroniker oder der ROSE Service hinzugezogen werden.

7.6 Entsorgung

Akkus, Zubehör und Verpackungen sollten für ein umweltgerechtes Recycling sortiert werden.

Lithium-Ionen-Akkus sind wiederverwertbare, wertvolle Ressourcen. Informiere dich über die Regeln für gebrauchte Batterien in deiner Region. Wenn du dir nicht sicher bist, wende dich an den Ort des Kaufs oder an einen Fahrradhändler.

Der Akku darf nicht über den Hausmüll entsorgt werden!

Hinweis gemäß Batteriegesezt (BattG)

Im Zusammenhang mit dem Vertrieb von Batterien und Akkus sind wir als Händler gemäß Batteriegesezt verpflichtet, dich als Verbraucher auf Folgendes hinzuweisen: Du bist gesetzlich verpflichtet, Batterien und Akkus zurückzugeben. Du kannst diese nach Gebrauch in unserer Verkaufsstelle, in einer kommunalen Sammelstelle oder auch im Handel vor Ort zurückgeben. Schadstoffhaltige Batterien sind mit einem Zeichen, bestehend aus einer durchgestrichenen Mülltonne und dem chemischen Symbol (Cd, Hg oder Pb) des für die Einstufung als schadstoffhaltig ausschlaggebenden Schwermetalls versehen. Du kannst gebrauchte Batterien bei uns abgeben:

ROSE Bikes GmbH
- Logistikzentrum -
Isselburger Str. 17
46395 Bocholt
Germany

Die Rückgabemöglichkeit beschränkt sich auf Batterien der Art, die wir in unserem Sortiment führen oder geführt haben, sowie auf die Menge, derer sich Endverbraucher üblicherweise entledigen.

Hinweis gemäß Elektro- und Elektronikgerätegesetz (ElektroG)

Im Zusammenhang mit dem Vertrieb von Elektrogeräten sind wir als Händler/Hersteller gemäß Elektro- und Elektronikgerätegesetz verpflichtet, dich als Verbraucher auf Folgendes hinzuweisen: du bist gesetzlich verpflichtet, Altgeräte zurückzugeben. Du kannst diese nach Gebrauch in unserer Verkaufsstelle, in einer kommunalen Sammelstelle oder auch im Handel vor Ort zurückgeben. Du kannst gebrauchte Altgeräte bei uns abgeben:

ROSE Bikes GmbH
- Logistikzentrum -
Isselburger Str. 17
46395 Bocholt
Germany

Die Rückgabemöglichkeit beschränkt sich auf Altgeräte, die wir in unserem Sortiment führen oder geführt haben, sowie auf die Menge, deren sich Endverbraucher üblicherweise entledigen.

8. Wartung und Pflege

Nur durch regelmäßige Wartung und Pflege wirst du an deinem neuen Fahrrad auch lange Freude haben. Einfache Reinigungs-, Pflege- und Kontrollarbeiten solltest du selbst regelmäßig durchführen (siehe „6. Tätigkeiten vor und nach der Fahrt“ auf Seite 24).

8.1 ROSE Bike Service

Muss dein ROSE Fahrrad in die Werkstatt, sei es zur Inspektion oder Reparatur, bieten wir dir den Bike Service an. Alle Informationen hierzu sowie Service- und Terminauswahl findest du unter rosebikes.de.

8.2 Inspektion von Fahrrädern



GEFAHR

Unfallgefahr durch nicht oder nicht fristgerecht durchgeführte Wartung und Inspektion!

Wird die Inspektion und Wartung vernachlässigt, können verschlissene Komponenten zu Unfällen führen.

- Die in dieser Bedienungsanleitung angegebenen Inspektionstätigkeiten und -intervalle müssen eingehalten werden.
- Die Inspektionen müssen vom ROSE Service oder einem ausgebildeten Zweiradmechatroniker durchgeführt werden.

Die Inspektionen beinhalten eine komplette Kontrolle sämtlicher Bauteile. Die Inspektion erfolgt nach vorgegebenen Zeitfristen oder Betriebsstunden. Maßgeblich ist der zuerst eintretende Fall.

Komponente	Tätigkeit	monatlich / 20 h	3 Monate / 60 h	jährlich / 200 h	sonstige / Anmerkung
Fahrrad komplett	Anzugsdrehmomente aller Schrauben prüfen. Drehmomentwerte, siehe „8.5 Anzugsdrehmomente“ auf Seite 31. Sichtprüfung aller Bauteile	X			
Rahmen	Sichtprüfung des Rahmens auf Beschädigungen wie Risse und Verformungen, Verfärbungen sowie Scheuerstellen durch die Zughülle oder Bremsleitungen.	X			
Steuersatz	Alle Teile des Steuersatzes demontieren, reinigen, fetten und wieder montieren. Schwer laufende oder korrodierte Lager tauschen.			X	
Sattelstütze	Sattelstütze demontieren, Sattelstütze und Sattelrohr des Rahmens reinigen. Aluminium Sattelstütze vor der Montage in einem Aluminium Rahmen leicht fetten. Anzugsdrehmoment prüfen. Drehmoment Sattelklemme, siehe „8.5 Anzugsdrehmomente“ auf Seite 31.		X		
Lenker / Vorbau	Anzugsdrehmoment prüfen. Drehmomentwerte, siehe „8.5 Anzugsdrehmomente“ auf Seite 31.	X			

Komponente	Tätigkeit	monatlich / 20 h	3 Monate / 60 h	jährlich / 200 h	sonstige / Anmerkung
Bremsen	Verschleiß der Bremsbeläge prüfen. → Der Bremsbelag auf dem metallischen Träger muss eine Mindeststärke von 0,5 mm haben.	X			*
	Verschleiß der Bremsscheiben prüfen. → Mindeststärke der Bremsscheiben: 1,5 mm		X		*
	Bremsen entlüften / Bremsflüssigkeit tauschen			X	*
Laufräder	Wartung der Nabe: Wartungstätigkeiten, siehe Herstellerangaben.			X	*
	Felgenband auf Beschädigungen prüfen. Das Felgenband muss gewechselt werden, wenn <ul style="list-style-type: none"> • sich das Felgenband von der Felge löst. • sich der Aufdruck löst und das Trägermaterial sichtbar wird. • starke Wölbungen an den Speichenlöchern nach innen sichtbar sind und das Felgenband starke Falten wirft. 		X		
	Speichenspannung, Rundlauf und Verschleiß des Laufrads prüfen und ggf. zentrieren.			X	*
Reifen	Reifen prüfen.	X			*
Schaltung / Antrieb	Riemen und Antriebsscheiben prüfen	X			*
	Riemenspannung prüfen			X	*

* Bei Fehlfunktionen oder intensiver Nutzung häufiger

8.3 Reifendruck

Der maximale Reifendruck ist abhängig von der Reifenbreite und der Innenbreite (Maulweite) deiner Felge. Bei Anpassungen des Reifendrucks kannst du dich an den Angaben des Reifen- und Felgenherstellers orientieren. Der maximale Reifendruck darf in keinem Fall überschritten werden!

Bei vielen Fahrrädern macht es zugunsten des Fahrkomforts Sinn, den Reifendruck niedriger als den Maximaldruck zu wählen. Der minimale Reifendruck ist auf der Reifenflanke markiert und sollte nicht unterschritten werden.

8.4 Weiterführende Informationen

Weiterführende Informationen zu Ersatzteilen, Anzugsdrehmomenten und Explosionszeichnungen zu deinem Rahmen findest du in den Frame Details auf rosebikes.de/bedienungsanleitungen.

Du möchtest Komponenten nach deinen Bedürfnissen einstellen, tauschen oder selbst warten? Wenn du sicher bist, dass du das nötige Wissen und die Fähigkeiten dazu hast, findest du auf den Seiten der Hersteller alle nötigen Infos zu diesen Tätigkeiten. Bitte denke daran, dass du die Verantwortung für alle von dir selbst ausgeführten Tätigkeiten übernimmst.

Unter <https://www.rosebikes.de/bedienungsanleitungen> stehen „Frame Details“ für jedes Fahrradmodell zur Verfügung. Hier findest du alle Ersatzteile, Anzugsdrehmomente und weitere spezifische Details zu deinem Bike.

8.5 Anzugsdrehmomente

Alle Schraubverbindungen müssen mit einem geeigneten Drehmomentschlüssel angezogen werden. Bei richtiger Handhabung wird so die Überdehnung der Schrauben mit anschließender Bruchgefahr verhindert.

Komponenten	Hersteller, Modell	Anzugsdrehmoment
Sattelstützenklemmung	alle	5 Nm
Vorbau	Ergotec Piranha	Lenkerklemmung: 6 Nm
		Gabelschaftklemmung: 9 Nm
Bremssattelbefestigung Vorderrad und Hinterrad	alle	6 Nm
Achse Vorderrad	ROSE	15 Nm
Achsmuttern Hinterrad	alle	35 Nm
Lockring Kasette	alle	40 Nm
Befestigungsschraube Schaltwerk	alle	10 Nm
Befestigungsschrauben Bremsscheiben	alle	4 Nm
Lockring Center Lock Bremsscheiben	alle	40 Nm
Befestigungsschraube Kurbel	alle	siehe aufgebrachtes Drehmoment
Innenlager	BSA	40 Nm
Pedale	alle	35 Nm
Bedienelemente am Lenker	alle	siehe aufgebrachtes Drehmoment* zusätzlich Angaben des Lenkerherstellers beachten!
Gewindeösen an der Gabel	-	2 Nm*

*Bei diesem Drehmoment handelt es sich um einen Wert, der nicht überschritten werden darf. Im Regelfall ist ein geringeres Drehmoment für eine sichere Verbindung ausreichend. Speziell bei Verwendung von Montagepaste kann das Drehmoment oft deutlich unter diesen Wert reduziert werden da die Feststoffpartikel in der Montagepaste die Reibung deutlich erhöhen.

Tipp: Je geringer das Anzugsdrehmoment der Schrauben, umso weniger wird das Bauteil belastet - speziell wichtig ist das bei Carbonkomponenten.

8.6 Tausch von Bauteilen

Nicht alle Teile an deinem E-Bike dürfen ohne Weiteres getauscht werden. Die beiden Verbände „Zweirad-Industrie-Verband“ (ZIV) und „Verbund Service und Fahrrad“ (VSF) haben einen gemeinsamen Leitfaden entwickelt. Dieser definiert die Bedingungen unter denen die Bauteile an deinem E-Bike getauscht werden dürfen. Die Bauteile deines E-Bikes sind dabei in vier Kategorien aufgeteilt:

Kategorie 1: Bauteile, die nur nach Freigabe des Antriebsherstellers oder von ROSE Bikes getauscht werden dürfen

- Motor
- Sensoren
- Elektronische Steuerung
- Elektrische Leitungen
- Bedieneinheit am Lenker / Display
- Akku-Pack / Ladegerät

Kategorie 2: Bauteile, die nur nach Freigabe von ROSE Bikes getauscht werden dürfen

- Rahmen
- Federbein
- Starr- oder Federgabel
- Bremsanlage
- Gepäckträger (Gepäckträger bestimmen unmittelbar die Lastverteilung am Rad. Sowohl negative wie positive Veränderungen ergeben potentiell ein anderes Fahrverhalten als vom Hersteller impliziert.)

Kategorie 3: Bauteile, die nur nach Freigabe von ROSE Bikes oder nach Freigabe des Bauteilherstellers getauscht werden dürfen

- Tretkurbel (wenn die Abstände Tretkurbel - Rahmenmitte (Q-Faktor) eingehalten werden)
- Laufrad (wenn die ETRTO eingehalten wird)
- Kette / Zahnriemen (wenn die Originalbreite eingehalten wird)
- Felgenband (Felgenband und Felgen müssen aufeinander abgestimmt sein. Veränderte Kombinationen können zum Verrutschen des Felgenbands und somit zu Schlauchdefekten führen.)
- Reifen (Die starke Beschleunigung, das zusätzliche Gewicht und dynamischeres Kurvenfahren machen den Einsatz von Reifen notwendig, die für den E-Bike Einsatz freigegeben sind. Dabei gilt zu berücksichtigen, dass die ETRTO eingehalten wird.)
- Bremszüge / Bremsleitungen
- Bremsbeläge
- Lenker und Vorbau (Soweit die Zug- und / oder die Leitungslängen nicht verändert werden müssen.)
- Sattel und Sattelstütze (Wenn der Versatz nach hinten im Vergleich zur originalen Sattel / Sattelstützeinheit nicht größer als 20 mm ist. Eine veränderte Lastverteilung außerhalb des vorgesehenen Verstellbereichs führt ggf. zu kritischen Lenkeigenschaften. Dabei spielt auch die Länge der Sattelstreben am Sattelposten und die Sattelform eine Rolle.)
- Scheinwerfer (Scheinwerfer sind für eine bestimmte Spannung ausgelegt, welche zu den Akkus im E-Bike passen müssen. Zusätzlich ist die elektromagnetische Verträglichkeit (EMV) zu gewährleisten, wobei der Scheinwerfer einen Teil der potentiellen Störleistung ausmachen kann.)

Kategorie 4: Bauteile, für die keine spezielle Freigabe notwendig ist

- Steuerlager
- Innenlager
- Pedale (wenn das Pedal zum Serien-/Originalpedale nicht breiter ist)
- Umwerfer und Schaltwerk (alle Schaltungsbestandteile müssen für die Gangzahl passend und untereinander kompatibel sein)
- Schalthebel / Drehgriff
- Schaltzüge und Hüllen
- Kettenblätter / Zahnkranz (wenn die Zähnezahl und der Durchmesser gleich dem Original ist)
- Speichen
- Schlauch (gleicher Bauart und mit gleichem Ventil)
- Rücklicht, Rückstrahler, Speichenreflektoren
- Ständer
- Griffe mit Schraubklemmung
- Glocke

1. General information	35
1.1 Explanation of symbols used	35
1.2 Target group	35
1.3 Requirements for the rider	35
1.4 Operating instructions of the component manufacturers	35
1.5 Tools	35
1.6 The special properties of carbon	35
1.7 Installation and replacement of components and accessories	36
1.8 Warranty and guarantee	36
1.9 Parts subject to wear	36
1.10 Weight limit	36
1.11 Exclusion of liability	36
2. Safety	37
2.1 General safety	37
2.2 Safe use of the battery pack	38
2.3 Safe use of a luggage rack	40
2.4 The rider's duty of care	40
2.5 Safety on public roads	41
2.6 Intended use	42
3. Installation	43
3.1 Required tools	43
3.2 Straightening the handlebar and adjusting the steering play	43
3.3 Adjusting the angle of the handlebar	44
3.4 Installing a front wheel with ROSE thru axle	45
3.5 Setting the saddle height	46
3.6 Mounting the luggage rack / luggage on the fork	47
3.7 Adjustable dropouts	48
3.8 Splitting / Reconnecting the frame	49
3.9 Installing the pedals	50
4. The first ride and getting used to your new bike	51
5. Riding	52
5.1 Charging the battery	52
5.2 Switching the system on / off	52
5.3 Battery status display	52
5.4 Choosing the assistance level	52
5.5 Extended features	52
5.6 Switching front and rear light on and off	53
6. Before and after your ride	54
6.1 Before your ride	54
6.2 After your ride	55
6.3 After a crash	56

7. Transport, storage and disposal	57
7.1 Transport by car.....	57
7.2 Transport on a hitch or roof rack.....	57
7.3 Bike storage.....	57
7.4 Bike shipping.....	57
7.5 Battery shipping	58
7.6 Disposal.....	58
8. Maintenance and care.....	59
8.1 Bike inspection.....	59
8.2 Tyre pressure.....	61
8.3 Further information.....	61
8.4 Torques.....	61
8.5 Replacement of parts	62

1. General information

This manual is a key component for a safe and damage-free assembly, use and maintenance of your bike. It provides you with the most important information for your bike, helps you assemble your bike and gives you tips that are helpful for the entire life of your bicycle. If you have any doubts or uncertainties about working on your bike, please consult a qualified bicycle mechanic.

Please read this manual carefully before taking the first ride on your new bike and make sure you understand everything. Ensure that third-party users are also informed about the contents of this manual and that they understand and follow all instructions.

Keep this manual for future reference. If you sell or give away your bike, please also include this manual.

This manual is also available on rosebikes.com/manuals.

1.1 Explanation of symbols used



DANGER

...indicates a hazard with a high level of risk which, if not avoided, will result in death or serious injury.



CAUTION

...indicates a hazard with a low level of risk which, if not avoided, may result in minor or moderate injury.



NOTE

...indicates a hazard for material goods.

1.2 Target group

This manual is intended for you, the owner of the ROSE bike.

Assembly and maintenance works of the bike require basic knowledge in bicycle technology. If in doubt, please consult a qualified bicycle mechanic. Improper assembly or incorrect maintenance of your bike may result in serious accidents with fatal consequences!

1.3 Requirements for the rider

The rider must be mentally and physically able to safely operate the bicycle over a longer period of time and longer distances. For newcomers and returners, special cycle training programmes are recommended.

1.4 Operating instructions of the component manufacturers

This manual contains all information you need for a safe use of your bike. In addition to this manual, your bike may also come with some product information or manuals from various component manufacturers. If required, further information on e.g. assembly and adjustment as well as specific product information can be found here. The owner's manuals of some manufacturers may only be available online (see also "8. Maintenance and care" on page 59).

1.5 Tools

All work on your bicycle requires the use of appropriate tools. Screw connections must be tightened to a defined torque using an appropriate torque wrench.

A proper installation and removal of components can only be guaranteed when using perfectly functioning and undamaged tools.

1.6 The special properties of carbon

Carbon frames must not be clamped (e.g. into a workstand) or subjected to pressure in any other way. Always tighten carbon parts to the prescribed torque.

Damages to carbon components might not show up immediately. If in doubt, please consult a qualified bicycle mechanic.

Carbon parts have a limited lifespan. Handlebars, seat posts, stems, cranks and wheels made from carbon should be replaced regularly (e.g. every three years). We recommend replacing ROSE frames and forks made from carbon every six years.

Heat permanently damages the carbon structure. Carbon parts must not be stored close to heat sources or in a vehicle in direct sunlight.

UD carbon frames may have a blotchy and uneven surface structure. This is what characterizes the UD look. This is no defect or fault.

1.7 Installation and replacement of components and accessories

Trailers and child bike seats

Bike trailers must only be attached to the rear axle of your bike with special hitches. Child seats and trailers with clamp mounting on the seat post or frame must not be used. Do not exceed the bicycle's maximum load with the addition of a trailer.

Luggage rack on the fork

For instructions on mounting luggage racks on the forks, see "3.6 Mounting the luggage rack / luggage on the fork" on page 47.

Replacement of components

Before installing components and accessories, please read the respective manufacturer's manual.

Do not exceed the maximum weight (see "1.10 Weight limit" on page 36), even with all mounted add-on parts and accessories!

1.8 Warranty and guarantee

For all information on warranty and guarantee see rosebikes.com/termsandconditions.

If you want to make a warranty claim for your bike or individual components, you are obliged to return the entire bike and not just the defective components. This is the only way we can check whether the requirements for statutory warranty claims have been met.

1.9 Parts subject to wear

The components listed below should be checked regularly and replaced, if necessary:

- Tyres and tubes
- Brake discs and brake pads
- Bearings (headset, bottom bracket, hub bearings)
- Chain, cassette and sprockets
- Handlebar and stem
- Handlebar tape and grips
- Saddle and seat post
- Grease, lubricant, hydraulic oil and brake fluid
- Gear cables and housings
- Stickers and paint
- Drive and battery

1.10 Weight limit

The ROSE Sneak Plus EQ is designed for a maximum weight of 120 kg. The system weight is derived from the weight of the cyclist, bicycle (15.5 kg \pm 5%), gear (helmet, backpack, shoes, clothes), luggage as well as any trailer and its contents.

1.11 Exclusion of liability

The activities described in this manual should only be carried out by people with sufficient expertise.

The user is liable for damages resulting from:

- Misuse or any other cause beyond the range of the intended use (see "2.6 Intended use" on page 42)
- Non-compliance with safety regulations
- Improper assembly, repair and maintenance
- Use of unapproved replacement parts and accessories
- Change in state of construction

If in doubt, please consult the ROSE service team or a qualified bicycle mechanic.

2. Safety

2.1 General safety



DANGER

Inadequate protective equipment can cause injuries!

Effective protective cycling equipment helps increase your personal safety.

- Always wear a helmet.
- Always wear highly visible and reflective clothing.



DANGER

Risk of accident due to improperly installed components!

Any improperly assembled components could loosen during the ride!

- Always follow the assembly instructions included in this manual.
- If in doubt, please consult the ROSE service team or a qualified bicycle mechanic.



DANGER

Risk of accident due to reduced braking performance caused by brake pads that are not broken in!

Disc brakes can only achieve full braking power when the brake pads are broken in. Choose a place away from public roads to break in the pads.

- Brake 20 to 30 times with the front or rear brake from a speed of 30 km/h down to 5 km/h and repeat the process for the second brake. You should brake as hard as possible without locking either of the wheels.
- Please see the brake manufacturer's instructions for more information (see enclosed manual).



DANGER

Risk of accident due to sudden total failure of pre-damaged components!

A fall or unforeseeable events can cause damages to components of your bike. Even though you might not immediately notice those damages, it is always possible that pre-damaged components deform or break while riding.

- Regularly check your components for damages.
- Components that are subject to high stress must be regularly replaced and checked by a qualified bicycle mechanic.



DANGER

Risk of injury due to accidental activation of the e-bike drive system!

- Always deactivate the system and secure it against unintended activation before working on the electric bicycle (e.g. servicing, repair, assembly, maintenance works), as well as before transport (e.g. by car or plane) and storage.

**DANGER****Danger caused by increasing the maximum speed or speed limitation of the e-bike!**

E-bike tuning bears incalculable liability risks as well as the risk of irreversible damage to the system!

- It is not permissible to modify the e-bike drive system.
- It is not permitted to mount any products that might be able to increase the power of the e-bike system.
- Improper use of the e-bike drive system endangers your safety and the safety of other road users.
- If you cause an accident due to manipulations, you risk high liability costs and criminal prosecution.
- All components are adapted to the original performance data of the e-bike. Higher loads may overload the system, reduce its life and irreversibly damage the components on the long term.
- Guarantee and warranty claims are lost.

2.2 Safe use of the battery pack

In addition to the safety instructions below, please also follow the instructions described in "7. Transport, storage and disposal".

**DANGER****Risk of injury due to escaping liquids or vapours!**

Damages or improper use may cause liquid or gas to escape from the battery. This can lead to skin irritation, eye irritation, respiratory irritation or burns!

- Avoid contact with escaping gas or liquid.
- In case of contact with skin, wash off with water.
- In case of contact with the eyes, seek medical assistance.
- If irritation of the respiratory tract occurs, supply fresh air and consult a doctor if necessary.

**DANGER****A damaged battery pack can cause injuries!**

E-bike batteries have a very high energy density. Damages to the battery and a sudden discharge may cause dangerous situations!

- If you find any damages, please contact the ROSE bike service team!
- In the following cases, the battery must no longer be used:
 - The battery is damaged or deformed or the housing is cracked.
 - Liquids or vapours escape from the battery.
 - The battery heats up strongly or becomes very hot.
 - In the event of malfunctions.
- If one of the above-mentioned errors occur, the following measures must be taken:
 - Go away from the battery far enough to not inhale escaping vapours and not get in touch with escaping liquids.
 - Remove all flammable materials around the battery.
 - Make sure the area around the place of storage is safe.
 - Store the battery in a fireproof container or on the ground.



DANGER

Improper handling of the battery or its use in a way that is not intended can lead to serious injuries!

- Only use the battery in combination with the appropriate e-bike drive system.
- The battery is designed for use in accordance with the intended use of your e-bike (see "2.6 Intended use"). Any other use may cause damages to the battery.
- The battery is designed for temperatures between 10 to 40°C.
- Protect the bicycle and the battery from the weather and do not store them in direct sunlight for longer periods to prevent them from heating up.
- Follow the instructions for storing the bike / the battery, see "7.3 Bike storage".
- Only use approved models when replacing the battery pack (also see "8.5 Replacement of parts").



DANGER

Short circuits, explosions and fire caused by the battery or charger can lead to serious injuries!

- Batteries must not be subjected to mechanical impacts.
- Do not open the battery or the charger. Otherwise, there is the risk of a short circuit.
- Keep the battery away from heat (and out of permanent sunlight) and fire and never drop it into water.
- Do not store or operate the battery near hot or inflammable objects.
- Keep the battery and charger away from paper clips, coins, keys, nails, screws or other metal items when not in use to prevent shorting exposed battery contacts.



DANGER

Improper charging of the battery can lead to serious injuries!

Improper charging may cause the battery or other inflammable materials nearby to catch fire.

- Only use the original charger.
- Switch off the e-bike before connecting or disconnecting the charger.
- The contacts of the charger connection as well as the charger must be clean and dry before connecting the charger.
- The bike must not be moved during charging.
- Charging the battery may only take place in an environment protected from the weather.
- Never use a charger if you suspect or know it is defective.
- When the charger connection is not in use, it must be covered with the dust cover.
- The charger or battery must not be kept near inflammable materials while charging.
- The charger must not be covered, e.g. with a cloth, during charging.
- Only charge the battery when dry.
- The surrounding temperature during charging may not be below 10°C or above 40°C.
- Ideally, there should be a smoke detector nearby to detect possible smoke development at an early stage.
- Do not leave the charger connected to the battery for more than 5 hours.



WARNING

Improper handling of a luggage rack may cause you to fall!

Improper handling of a pannier rack or the luggage attached to it may lead to serious crashes.

- Never exceed the rack's maximum load limit of 4 kg per side.
- Do not exceed the load limit of the bicycle even when the rack is loaded (see "1.10 Weight limit").
- A loaded rear rack may change the steering and braking characteristics of your bike.
- Always attach additional accessories for the rack (e.g. panniers) according to the manufacturer's instructions.
- Ensure lights or reflectors are not obstructed when the pannier is attached.
- Distribute weight evenly on both sides of the rack.
- Secure luggage against sliding or falling down. Make sure there are no loose parts hanging down.
- Secure and regularly check the rack's mounting brackets.
- Racks must not be modified.
- Do not attach trailers to the rack.

2.4 The rider's duty of care

Following the instructions specified in this manual does not absolve the riders from their duty of care to ensure that their bike is always in good condition. If there are any questions, consult a qualified bicycle mechanic or the ROSE service team.

**DANGER****Risk of accident due to insufficient equipment for use on public roads!**

The equipment prescribed for bicycles on public roads has the primary intention of ensuring cyclist visibility. If you as a cyclist are overlooked or seen too late, accidents with serious consequences can occur.

- Your bike must be equipped with all country-specific components required for public road traffic!
- In addition to the risk of accidents, non-compliance with the regulations can lead to the imposition of fines and loss of insurance coverage.
- For tours abroad or cross-border tours, observe the legal requirements applicable there.

Germany

In Germany the necessary equipment for public road traffic is regulated in the "Straßenverkehrs-Zulassungs-Ordnung" (StVZO). The following equipment must be installed:

Description	Special notes:
White front light and white reflector	Front light, rear light and reflectors must be fitted when riding at dusk, after dark or in conditions with poor visibility. Make sure all lights and reflectors are properly fitted, in good working order and secured to the bike during operation.
Red rear light and red reflector	Adjust the front light properly to avoid blinding or impairing the view of other road users. Lights and reflectors must not be covered.
Pedal reflector	Both pedals should have front-facing and rear-facing, yellow reflectors.
Spoke reflector	Fit two spoke reflectors each to the front and rear wheel. As an alternative, you can use tyres with reflective strips or spoke sticks on each spoke.

Switzerland

In Switzerland, the necessary equipment for public road traffic is regulated in the "Verordnung über die technischen Anforderungen an Straßenfahrzeuge" (VTS). The following equipment must be installed:

Description	Special notes:
White headlight	Front and rear light can be permanently attached or removable.
Red rear light	Front and rear light must be switched on every time you ride. Front and rear light must not flash and must not blind other road users. Lights and reflectors must not be covered.
White reflector	At least one front-facing and one rear-facing reflector with a surface of at least 10 cm ² must be permanently attached. The reflectors must be visible at night in good weather at 100 m when hit by a motor vehicle's full beam.
Red reflector	
Pedal reflector	The pedals should have front and rear reflectors with a surface of at least 5 cm ² . This excludes racing pedals, safety pedals and similar.

2.6 Intended use

The intended use for ROSE bikes is divided into six different categories – ranging from use on paved roads through to downhill or freeride use. The bikes must only be used in accordance with their intended purpose/use. Otherwise, the user takes responsibility.

The Sneak Plus EQ is approved for use in category 2!

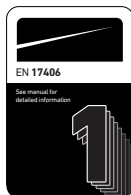

Category 1

Includes all bikes and e-bikes that should only be used on normal, paved roads, where the tyres are permanently touching the ground at the average speed and there are only occasional light drops.

Average speed: 15 to 25 km/h

Height of drops: <15 cm

Recommended rider skills: no particular rider skills necessary



Category 2

Includes all bikes and e-bikes that can be used in conditions described under category 1, as well as on unpaved roads and gravel paths with moderate inclines and descents. These conditions can lead to contact with uneven terrain and the tyre repeatedly losing contact with the ground. Drops are limited to a height of 15 cm or less.

Average speed: 15 to 25 km/h

Height of drops: <15 cm

Recommended rider skills: none

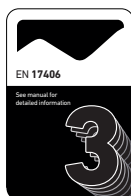

Category 3

Includes all bikes and e-bikes that can be used in conditions described under category 1 and 2, as well as on rough trails, uneven and unpaved streets, as well as difficult terrains and undeveloped paths. Also applies to bikes that require technical knowledge to ride. Jumps and drops should not exceed 60 cm.

Average speed: not relevant

Height of drops and jumps: <60 cm

Recommended rider skills: technical skills and practice required

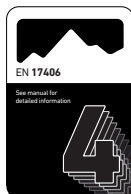

Category 4

Includes all bikes and e-bikes that can be used in conditions described under category 1, 2 and 3, as well as for downhill rides on unpaved roads at speeds under 40 km/h. Jumps should not exceed 120 cm.

Average speed: not relevant

Height of drops and jumps: <120 cm

Recommended rider skills: technical skills, practice and good bike control required



Category 5

Includes all bikes and e-bikes that can be used in conditions described under category 1, 2, 3 and 4, and that are designed for extreme jumps or downhill rides on unpaved roads at speeds of more than 40 km/h or a combination of the above.

Average speed: not relevant

Height of drops and jumps: >120 cm

Recommended rider skills: excellent technical skills, practice and bike control required



Category 6

Includes all bikes and e-bikes that can be used in conditions described under category 1 and that are also used for high speeds of more than 50 km/h, such as for downhill and sprints.

Average speed: 30 to 55 km/h

Height of drops: <15 cm

Recommended rider skills: technical skills and practice required

3. Installation

Depending on the bike model, different components may have been removed or repositioned for shipping. In addition, you have to install the pedals and check whether your bike is in a roadworthy condition.

Check the bike and its parts for transport damage after unpacking. If you find any damages, please contact the ROSE service team.



DANGER

Risk of accident due to improperly installed components!

Any improperly assembled components could loosen during the ride!

- Always follow the assembly instructions included in this manual.
- If in doubt, please consult the ROSE service team or a qualified bicycle mechanic.

3.1 Required tools

Depending on bike model and equipment, you will need the following tools for assembly:

- 4 mm, 5 mm, 6 mm, 8 mm hex wrench
- Torque wrench with a 4 mm, 5 mm, 6 mm and 8 mm hex drive
- 15 mm open-ended spanner

3.2 Straightening the handlebar and adjusting the steering play



CAUTION

The adjusting bolt for the steering play (1) does not serve to tighten the stem, but only to adjust the play in the steering bearing!

1. Loosen the stem clamp bolt(s) (2) with a hex wrench. Do not loosen the adjusting bolt for the steering play (1).
2. Turn the handlebar in the direction of travel and align it with the front wheel. Rotate the spacers underneath the stem and align them as well.
3. Check the steering bearing for play by pulling the front brake and trying to push the bike gently backwards and forwards.
→ No play should be noticeable.
4. If you feel any movement inside the headset play, turn the bolt for adjusting the steering play (1) a quarter turn clockwise.
5. Check the headset play once again and repeat the previous steps if necessary until there is no more play inside the bearing. If you have any doubts or uncertainties, seek professional advice from a qualified bicycle mechanic.
6. Tighten the stem clamp bolt(s) (2) alternately. For the required tightening torque see the stem of your bike or chapter "8.4 Torques".

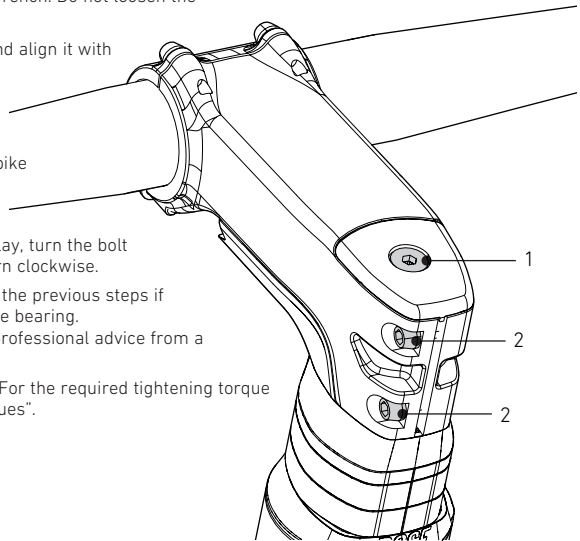

3.3 Adjusting the angle of the handlebar

1. Loosen the handlebar clamp bolts by turning them anti-clockwise until the angle of your handlebar can be adjusted.

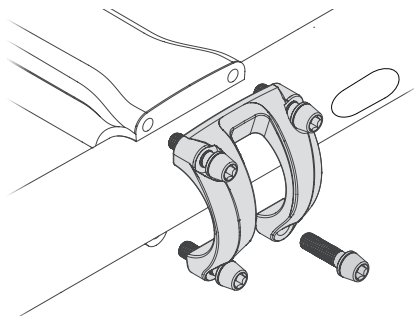

2. Centrally align the handlebar and adjust the angle.
 - Adjusting the handlebar angle has an effect on the light beam of the front light integrated in the handlebar.
 - Adjust the handlebar angle so that the centre of the light beam on a wall 5 m away is at about half the mounting height of the handlebar.

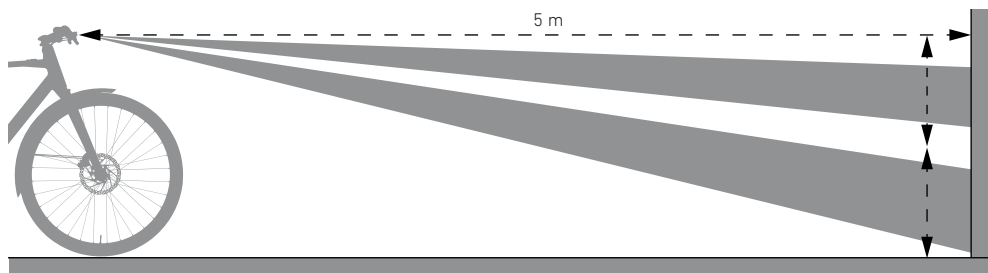
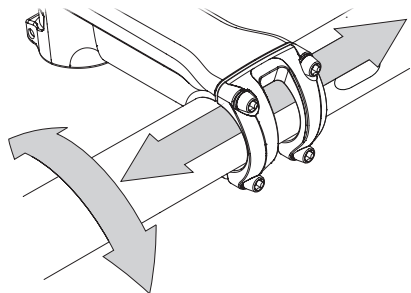

3. Tighten the bolts of the handlebar clamp alternately in small increments until you have reached the tightening torque. For the required tightening torque see the stem of your bike or chapter "8.4 Torques".

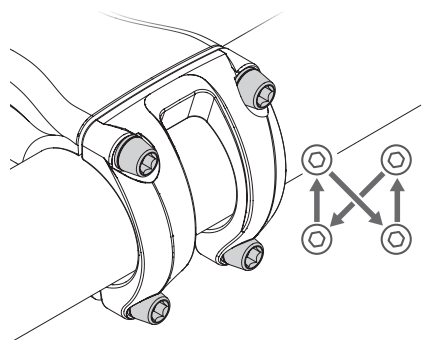

3.4 Installing a front wheel with ROSE thru axle



DANGER

Risk of accident due to incorrectly assembled wheels!

Improperly fitted front or rear wheel axles might suddenly loosen during the ride, which may loosen or block the wheel!

- Thru axles must always be tightened to the prescribed torque.
- Check whether the thru axles are properly attached before every ride.
- If in doubt, please consult the ROSE service team or a qualified bicycle mechanic.



A bike work stand can help you assemble the front wheel. When using a work stand make sure to install the seat post first so that you can clamp the bike into the assembly stand at the seat post.

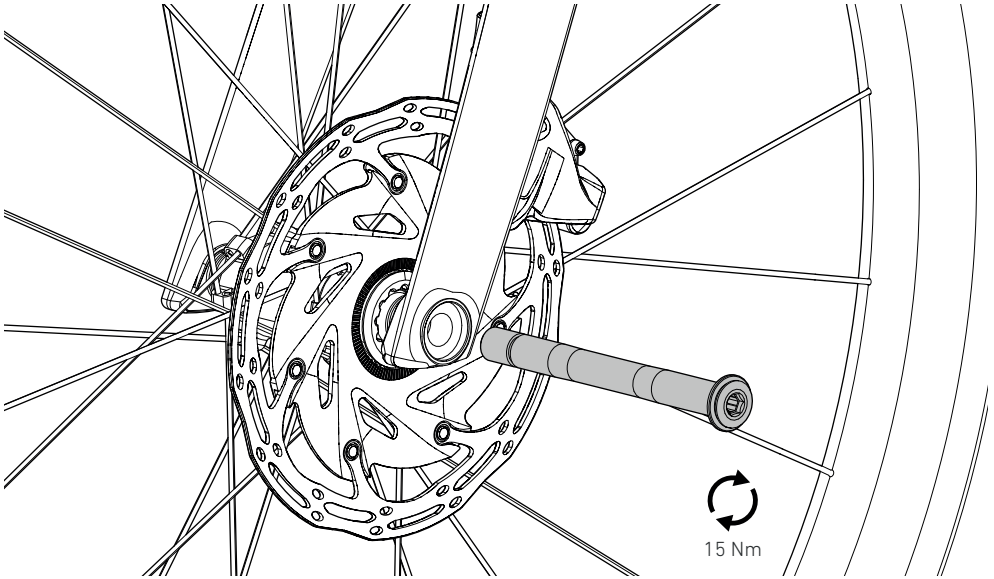

1. Remove the thru axle from the fork.
2. Check whether there is an elastic band on the front brake lever. Remove the elastic band if present.
3. If present, remove the pad spacer that is fitted between the brake pads.
→ Keep the pad spacer for future transport of your bike.
4. Position the front wheel into the dropouts of the fork.
5. Slide the thru axle from the brake side through the fork dropouts and the hub of the wheel.
6. Completely thread the thru axle into the fork dropout.
7. Turn the lever clockwise and secure it by hand as tightly as possible to a minimum torque of 15 Nm.
8. Verify the secure fit of the front wheel.

3.5 Setting the saddle height



DANGER

Raising the seat post above the insertion mark or inserting it below the mark may cause accidents or damage!

If the seat post is not inserted to the minimum insertion mark, it may break or damage the frame.

- The seat post must not be extended further than the limit mark!
- When cutting down the seat post, the original minimum insertion mark is no longer valid. Make sure to insert the seat post at least 10 cm into the frame.

If the seat post is inserted into the frame further than the minimum insertion line, the integrated rear light will no longer be visible.

- Do not insert the seat post further than the limit marked on the seat post!
- The top three LEDs must be visible!

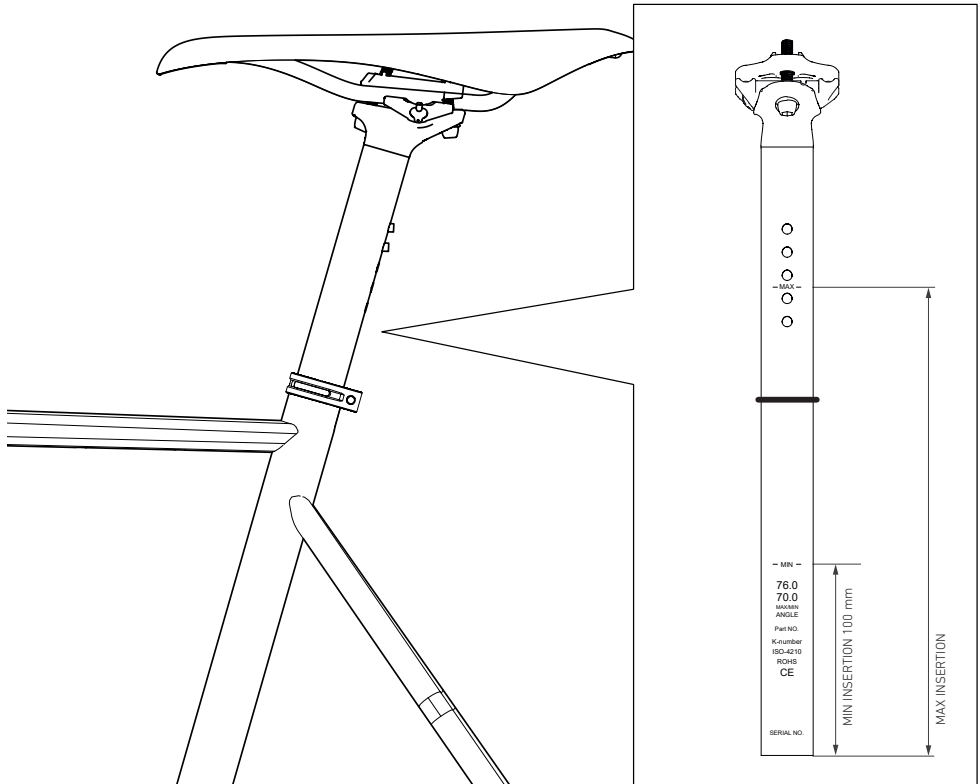

1. Open the saddle clamp.
2. Change the height of the saddle by sliding the seat post up or down and make sure the saddle is straight.
→ The seat post must not be raised above or inserted below the minimum / maximum insertion line marked on the seat post.
3. Tighten the clamp bolt to a torque of 5 Nm.
4. Get on your bike and check whether the seat post height is right.

3.6 Mounting the luggage rack / luggage on the fork

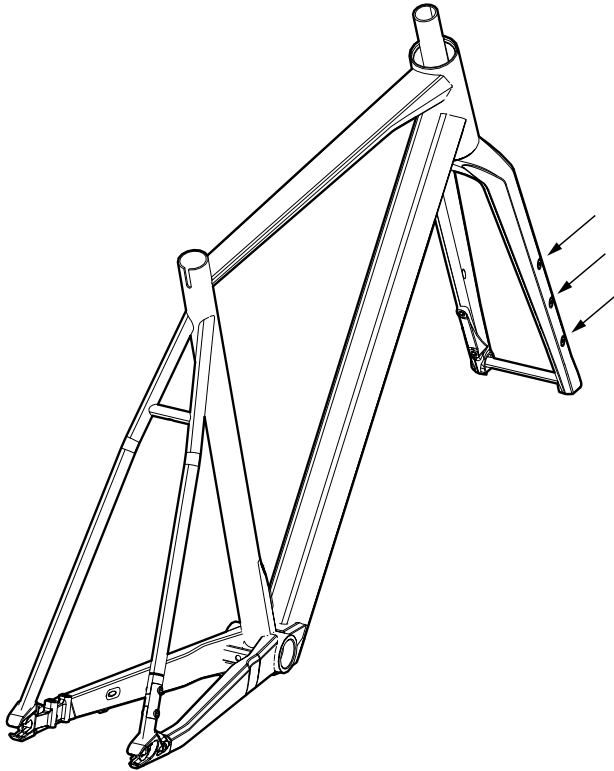

CAUTION

Risk of accident due to a damaged fork caused by using incompatible mounts!

If you use accessory mounts on the fork that do not rest on the thread rivets, the thread rivets and thus the fork will be damaged by tightening the fastening bolts.

Torn thread rivets can affect the strength of the fork and lead to falls and accidents!

- Only use mounts that rest fully on the fork.

A luggage rack can be attached via the threaded eyelets on the fork. No lowrider may be mounted!

The maximum load on the fork must not exceed 3 kg per side.

The screws in the threaded eyelets may be tightened with a maximum torque of 2 Nm.

3.7 Adjustable dropouts

The frame of the Sneak Plus features adjustable dropouts allowing you to tension the chain / belt without a chain tensioner.

Your bike was delivered with perfect chain / belt tension. If you want to carry out maintenance works on your bicycle yourself, please follow the steps below to tension and release the chain / belt.

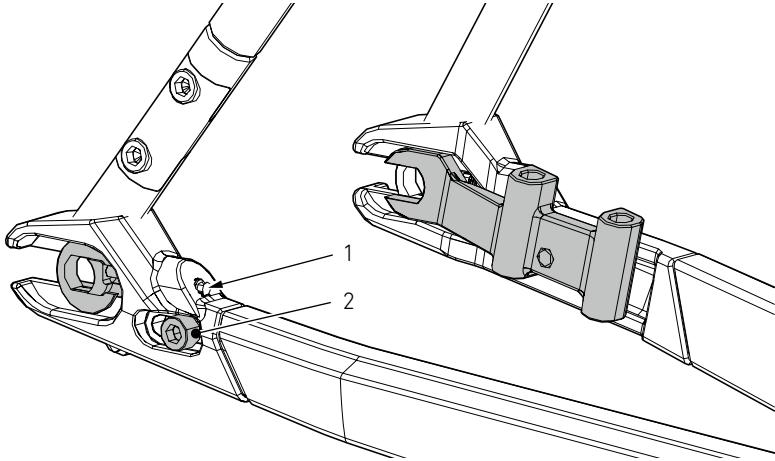

1. Loosen the axle nuts (2) of the adjustable dropouts on the right and left-hand side.
2. Thread in the tension adjusters (1) to tension the chain.
 - When tightening the tension adjusters, the dropouts are moved backwards. The chain / belt is tensioned.
 - Make sure to tighten both adjusting bolts evenly.
 - Ensure the rear wheel is straight in the rear triangle and the distance between the tyre and the right and left chainstay is the same.
3. If you want to release the chain, loosen the adjusting bolts (1).
 - When loosening the adjusting bolts, the rear dropouts can be moved forwards. The chain is released.
 - Make sure to loosen both adjusting bolts evenly.
 - Ensure the rear wheel is straight in the rear triangle and the distance between the tyre and the right and left chainstay is the same.
4. Tighten the axle nuts (2) of the adjustable dropouts on the right and left side to a torque of 12 Nm.
5. Make sure the wheel is properly fitted and straight.

3.8 Splitting / Reconnecting the frame

Belts cannot be opened like a chain. Therefore, bicycles with a belt drive must have a frame splitter. The Sneak Plus has a frame splitter located above the right dropout. If you want to install a new belt, you'll have to split the frame.

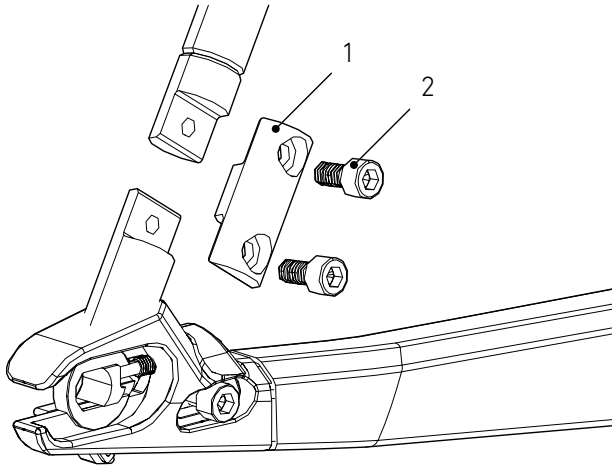

Splitting the frame

Before splitting the frame and removing the belt, make sure to reduce the belt's tension by adjusting the dropouts (see "3.7 Adjustable dropouts" on page 48).

1. Remove both bolts (2) above the right dropout using a 5 mm hex wrench.
2. Push the splitter (1) out of the frame.
→ Once the frame is split, you can remove the drive belt from the frame and install a new one.

Reconnecting the frame

1. Clean the frame splitter (1) and the splitter mount inside the frame.
2. Fit the frame splitter in the frame.
3. Insert the bolts (2) through the frame splitter and tighten them to a torque of 6 Nm.
4. Tension the belt / chain (see "3.7 Adjustable dropouts" on page 48).

3.9 Installing the pedals



One of the pedals has a right- and the other a left-hand thread.
Most pedals have the letter "L" and "R" stamped on for the mounting side.
Some pedals come with a groove in the of the left pedal axle.
For more details see the manufacturer's manual.

1. Check if your bike was supplied with washers and slide both washers onto the pedal axles – if present.

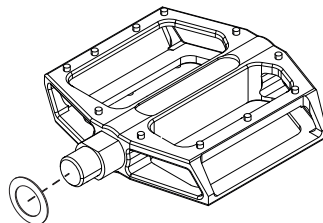

2. Turn the left pedal anti-clockwise to screw it into the thread of the left crank arm and tighten the pedal to a torque of 35 Nm.

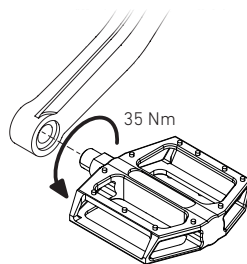

3. Turn the right pedal clockwise to screw it into the thread of the right crank arm and tighten the pedal to a torque of 35 Nm.

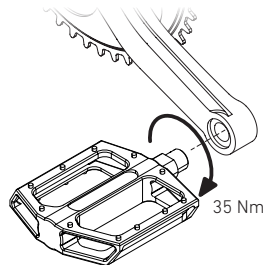

4. The first ride and getting used to your new bike

Make yourself familiar with the handling and brakes of your bike away from public roads. Always remember to wear a helmet! Only slowly increase the difficulty of the terrain or cycling manoeuvres.

Requirements:

- The bike is assembled in accordance with the chapter "Bike assembly" (see "3. Installation").
- The saddle height is properly adjusted to guarantee a comfortable ride and to ensure you can get on and off the bike easily.
- All tasks from the chart "Before your ride" (see "6. Before and after your ride") have been completed.

Brakes:

1. Brake in the brake pads.

Choose a road away from public roads and brake 20 to 30 times with one brake from a speed of 30 km/h down to 5 km/h. You should brake as hard as possible without locking either of the wheels. Repeat the process for the other brake. Only then the brake can achieve its full braking power.

In addition, please see the brake manufacturer's instructions for more information (see enclosed manual).

2. Check the functioning of the brakes while riding.



The brake lever for the rear brake is located on the right-hand side of the handlebar, and the brake lever for the front brake is on the left-hand side.

If the positioning of the brake levers on your bike is new and unfamiliar, you will have to be careful on your first rides. Make yourself familiar with the functioning and power of the brakes while riding at reduced speed.

Many brakes offer the possibility to adjust bite point and lever reach. Please see the brake manufacturer's instructions for more information (see enclosed manual).

5. Riding

Your bike is in Transit Mode when it is delivered. Register your bike within the first 50 km using the ebikemotion® app to maintain the full range of functions.

5.1 Charging the battery

Be sure to follow the safety instructions when handling the battery: "2.2 Safe use of the battery pack".

Please fully charge the battery before your first ride.

1. Fold away the dust cap on the charging port.
2. First connect the charger to the mains and then to the charging port on the bike.
 - The battery is fully charged when the LED on the charger shines white.

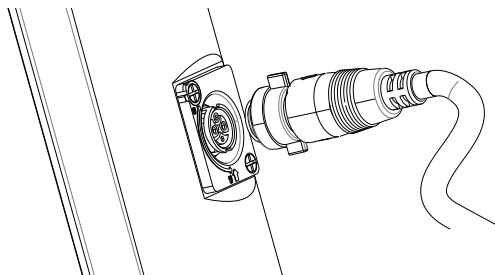

5.2 Switching the system on / off

1. To switch the system on, briefly press the On / Off button on top of the top tube.
 - The system is activated and the LED shines white.
2. To switch the system off, press the On / Off button on top of the top tube longer.
 - The system is switched off. The LED turns off.

5.3 Battery status display

After switching the system on, the status is indicated by the colour of the permanently lit On / Off button:

- shines white: battery capacity higher than 75%
- shines green: battery capacity between 50% and 75%
- shines orange: battery capacity between 25% and 50%
- shines red: battery capacity less than 25%
- slowly flashes red: battery capacity less than 15%
- quickly flashes red: battery capacity less than 10%

5.4 Choosing the assistance level

By pressing the On / Off button several times, you can choose between 3 assistance levels:

- Press once: Assistance level 1: On / Off button flashes green
- Press twice: Assistance level 2: On / Off button flashes orange
- Press three times: Assistance level 3: On / Off button flashes red

5.5 Extended features

By downloading the ebikemotion® app, your mobile phone can be turned into a bike computer.

Visit www.ebikemotion.com to get information about your activities and your bike. To do so, use the same user account that you have entered for the ebikemotion app on your mobile phone. Here you can view bike status, activities, reports, location and theft alerts, change ownership and check the online manuals.

5.6 Switching front and rear light on and off

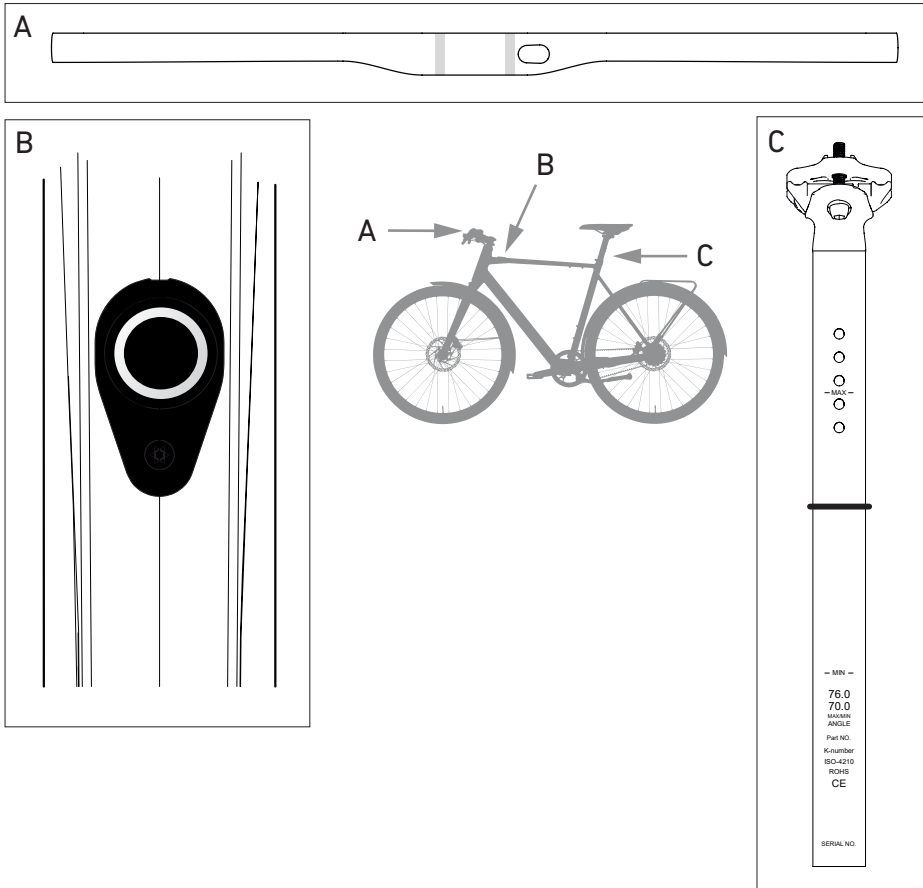

The front light is integrated into the handlebar and the rear light is integrated into the seat post. Both lights are switched on and off using the On / Off button on the bicycle's top tube. Proceed as follows to switch the lights on and off:

1. Switch the system on, see "5.2 Switching the system on / off" on page 17.
2. Press the On / Off button once briefly.
→ The On / Off button starts to flash.
3. Press and hold the On / Off button once.
→ The light is switched on or off.

Both lights are fed by the bike's battery.

6. Before and after your ride

6.1 Before your ride

To make sure your bike is safe to ride, you should carry out certain tasks before your ride. If there are any defects or flaws, you should have your bike inspected and repaired by a qualified bicycle mechanic. Never ride on a defective or malfunctioning bicycle!

	Task/Check	Before the first ride	Before every ride
Wheels	Check that the wheels are straight. Lift the wheels one after the other and spin them. → The wheels must spin smoothly. → The wheels must run true, without moving up and down or from side to side. → The tyres must not rub against the frame.	X	X
	Check the wheels for play in the hubs. Lift the wheels one after the other and move the wheels to the side. → There must be no noticeable play.	X	X
	Check the freehub mechanism of the rear hub to ensure proper engagement: Sit on your bike, pull the front brake and pedal with moderate force while standing. → The power must be transferred to the rear wheel. → The freehub must not slip.	X	X
	Check the tyre pressure: The best way to check the pressure of the tyres is to use a floor pump with a pressure gauge. → The tyre pressure must not fall below the minimum value or exceed the maximum value (see "8.2 Tyre pressure").	X	X
	Check the tyres for damage and wear. → There must be no damages. → The tyres must not be so worn that the puncture protection belt or the carcass threads can be seen through the tread.	X	X
	Check whether the front thru axle is properly attached.	X	X
Brakes	Check the bite point of the brakes: Pull one brake lever after the other while standing. → The bite point must be felt around half way down the brake lever travel.	X	X
	Check the braking performance: Pull one brake lever after the other while standing and push the bike backwards and forwards. → The front and rear wheel must lock when the brake lever is pulled.	X	X
	Check whether the brake hoses and connections are leaking brake fluid and check them for defects. → Brake fluid must not escape at the connections.	X	X

Parts	Verify the tight fit of the stem: Stand in front of the bike with the front wheel between your knees and try to turn the handlebar left and right. → It should not be possible to turn the handlebar with normal force.	X	X
	Check the headset for play: Stand next to your bike with both hands on the handlebar. Pull the front brake lever and gently push the bike backwards and forwards. → There should be no play in the headset.	X	X
	Make sure that all components are tight. → Tighten the components to the proper torque, if necessary (see "8.4 Torques").	X	X
Frame	Check the frame for damage and deformation. → There must be no damages.	X	X
	Check whether all cables and hoses are in the cable clips and verify the tight fit of the clips. → All cables must fit firmly in the cable clips.	X	X

6.2 After your ride



DANGER

Brake failure or reduced braking power due to dirty brake pads or brake contact areas!

Brake pads and brake contact surfaces must be free from lubricating substances such as grease, oil (also skin oil), wax, silicone etc.! Brake pads or brake contact surfaces contaminated in this way must no longer be used!

6.2.1 Cleaning your bicycle

After your ride, you should clean your bike thoroughly using a soft cloth and clear water. Never use a high pressure washer!

Stubborn bits of dirt can be removed with a gentle cleaning agent. In this case, it is best to use washing up liquids for domestic needs. Pay attention to the notes and recommendations for use printed on the respective cleaner.

In addition, you will find numerous cleaning and care products for your bike on www.rosebikes.com.

After having cleaned your bike, you must clean the belt, see below.

6.2.2 Belt and pulley maintenance

The Carbon Drive belt should not be lubricated!

1. Remove coarse dirt from the belt using a soft brush and clear water.
→ Any remaining dirt can be removed with a gentle cleaning agent.
2. Clean the pulleys after every ride.
→ Make sure there are no small stones, sticks or other things between belt and pulleys.

A thin layer of dry silicone spray applied on the toothed side of the belt helps prevent squeaking noises.

6.2.3 Parking your bike

Bicycles should always be parked safely and protected against falling down. Especially for lightweight bikes, it is often enough just to fall down from a standing position to permanently damage the frame or components. Also see "7. Transport, storage and disposal".

Secure your bike with a suitable lock to prevent unauthorised use and theft.

6.3 After a crash



DANGER

Damaged or broken components can cause serious crashes!

Crashes or exceptional stresses may cause unnoticed and invisible damages.

- Riding with damaged, bent or even torn parts is extremely dangerous.
- After a fall, you should have your bike and its components checked by the ROSE service team or a qualified bicycle mechanic.
- Never fix bent parts yourself, but replace them for your own safety.

It is very hard to assess the level of damage of a carbon part. Damages cannot necessarily be seen from the outside. A scratch on the surface can indicate a delamination (a separation of the single carbon layers).

Especially for lightweight bikes, it is often enough to fall down onto an edge from a standing position to permanently damage the frame or components. If you suspect damage, you should always consult the ROSE service team or a qualified bicycle mechanic.

Damages on aluminium parts are indicated by dents, cracks, deformations or discolorations. If you notice any sign of damage, the component or bike must no longer be used. If you suspect damage, you should always consult the ROSE service team or a qualified bicycle mechanic.

7. Transport, storage and disposal

7.1 Transport by car

The best and safest way to transport your bike is inside a car. This way, your bike is perfectly protected from the elements and from theft. Yet there are some things you should bear in mind:

- The bike must not be stored close to heat sources or in a vehicle in direct sunlight.
- When removing the wheels, make sure to fit a protective spacer between the dropouts of frame or fork.

7.2 Transport on a hitch or roof rack

Rear or roof bike racks with clamps for top, down or seat tube are not suitable for carbon frames. The clamping force of the retaining claw may damage the carbon structure.

Rims must be padded before fitting lashing straps or ratchet systems.

When transporting several bikes on a hitch or roof rack, please make sure that there is sufficient space or padding between the bikes.

If you want to transport bikes with carbon wheels on a hitch rack, please make sure that there is enough distance between the exhaust pipe and the wheel. The minimum distance is 45 cm behind the exhaust pipe and at least 20 cm on top.

Please also note the instructions of the bike rack manufacturer.

7.3 Bike storage

You should park your bike using an appropriate cycle stand which ideally only holds the rear wheel. Make sure to check the tyre pressure if the bike has been standing for a long time. You should not park your bike for longer periods of time with no air in the tyres.

As the battery is permanently installed inside the bicycle frame, special regulations apply to the storage of the bicycle. Ideally, the storage temperature should be 20 °C and the relative humidity should be below 80%. The temperature of 25 °C must not be exceeded, as this can lead to irreversible damage to the battery. It is therefore essential to monitor and control the storage environment to prevent possible damage to the battery.

If you are storing the battery or the bike for a longer period of time, you should ensure that the charge status is between 30% and 60% to avoid an accelerated reduction in the performance of your battery. Never store the battery or the bike below 30% or above 90% charge level for a longer period of time. Please note that batteries discharge themselves during storage. Check this value at least every 6 months to ensure that the charge status is within the specified values. Charge the battery to 70-80% for long-term storage (12 months) and recharge to 50% every 6 months to prevent over-discharging.

7.4 Bike shipping

1. Turn the handlebar down.
2. Turn the handlebar through 90 degrees.
3. Fasten all loose or movable parts or wrap them sufficiently. Sharp or pointed components should be wrapped additionally to make sure they won't damage other parts of your bike and won't tear through the outer packaging.
4. Position the cardboard box at the rear on the drive side.
5. Protect the top tube from damages through the handlebar by using appropriate material (e.g. foam tubing).

7.5 Battery shipping

Since the battery is permanently mounted in the bicycle frame, special regulations apply to the shipping of the bicycle.

The battery is subject to the Transportation of Dangerous Goods (TDG) Act and its regulations. Private users can transport undamaged battery packs by road without further requirements.

When shipped by commercial users or transported by third parties (e.g. air transport or forwarding company) though, the battery must meet special packing and labelling instructions (e.g. as laid out in the transport regulations of the ADR):

- Only ship the battery pack undamaged.
- Mask off all battery contacts and carefully wrap the battery pack so it won't move inside the packaging.
- Make the parcel service aware of the fact that the package contains dangerous goods.
- Additionally observe any supplementary national regulations.

If you have any questions regarding the transport of your battery pack / bicycle, please contact a qualified bicycle mechanic or the ROSE service.

7.6 Disposal

Batteries, accessories and packaging should be sorted for environmentally friendly recycling.

Lithium-ion batteries are recyclable, valuable resources. Find out about the collection process for used batteries in your region. If you are not sure, contact the place of purchase or a bicycle dealer.

Do not dispose of the battery as household waste!

Information on returning old batteries

In connection with the distribution of batteries and battery packs, we as a distributor are obliged according to the German Batteries Act to inform you as our customer about the following: You are legally obliged to return batteries. You can return them after use in one of our stores, at a local collection point or in a local store. Batteries containing harmful substances are labelled with the symbol of a crossed out, wheeled bin as well as with the chemical symbol (Cd, Hg or Pb) that represents the decisive factor for the classification as a heavy metal containing hazardous substances. Used batteries can be handed over to:

ROSE Bikes GmbH
- Logistics Centre-
Isselburger Str. 17
46395 Bocholt
Germany

The possibility to return batteries is limited to those types of batteries we have or have had in our range as well as to the quantity end consumers usually dispose.

Information in accordance with the German Electrical and Electronic Equipment Act (ElektroG)

In connection with the distribution of electrical appliances, we as a distributor / manufacturer are obliged according to the German Electrical and Electronic Equipment Act to inform you as our customer about the following: You are legally obliged to return waste electrical and electronic equipment. You can return them after use in one of our stores, at a local collection point or in a local store. Waste electrical and electronic equipment can be handed over to:

ROSE Bikes GmbH
- Logistics Centre-
Isselburger Str. 17
46395 Bocholt
Germany

The possibility to return waste electrical and electronic equipment is limited to those types of equipment we have or have had in our range as well as to the quantity end consumers usually dispose.

8. Maintenance and care

Regular care and maintenance is the only way to prolong the life of your new bicycle. You should carry out easy cleaning, servicing and repair tasks yourself on a regular basis (see "6. Before and after your ride" on page 54).

8.1 Bike inspection



DANGER

Risk of accident due to overdue maintenance and service!

When neglecting maintenance and servicing, worn components may cause accidents.

- The service works and intervals mentioned in this manual must be observed.
- Service and maintenance works must be carried out by the ROSE service or a qualified bicycle mechanic.

A bike inspection includes a complete check of all components. Servicing is required after a specific period of time or after a certain amount of kilometres ridden, whichever comes first.

Components	Task	Monthly / 20 hrs	Quarterly / 60 hrs	Yearly / 200 hrs	Other / Notes
Entire bike	Check the torques of all bolts. For torque values, see "8.4 Torques" on page 61. Visual inspection of all components.	X			
Frame	Conduct a visual inspection of the frame to check for damages such as cracks and deformities, discoloration, as well as chafing marks from cable casings or brake hoses.	X			
Headset	Disassemble the headset, clean, lubricate and re-assemble it. Replace bearings that don't run smoothly or that show signs of corrosion.			X	
Seat post	Disassemble the seat post, clean the seat post and the frame's seat tube. Lightly grease the aluminium seat post before mounting it in an aluminium frame. Check the torque. For the saddle clamp torque, see "8.4 Torques" on page 61.		X		
Handlebar / Stem	Check the torque. For torque values, see "8.4 Torques" on page 61.	X			
Brakes	Check the brake pads for wear. → The brake pad on the metal backing plate must be at least 0.5 mm thick.	X			*
	Check the brake rotors for wear. → Minimum thickness of brake rotors: 1.5 mm		X		*
	Bleed the brakes / replace the brake fluid			X	*

Components	Task	Monthly / 20 hrs	Quarterly / 60 hrs	Yearly / 200 hrs	Other / Notes
Wheels	Hub maintenance: See manufacturer's instructions for maintenance tasks.			X	*
	Check the rim tape for damage. The rim tape must be replaced when <ul style="list-style-type: none"> • it is coming off of the rims. • the print is coming off and the material underneath is visible. • there is significant inwards buckling around the spoke holes and lots of wrinkles in the rim tape. 			X	
	Check the spoke tension, smooth running and wear. If necessary, true the wheel(s).			X	*
Tyres	Check the tyres.	X			*
Shifting / drive unit	Check the belt and the pulleys.	X			*
	Check of belt tension.			X	*

* More frequently for malfunctions or intense use

8.2 Tyre pressure

The maximum tyre pressure depends on tyre width and inner rim width. You can use the tyre and rim manufacturers' specifications when adjusting the tyre pressure. Do not exceed the maximum tyre pressure!

On many bikes, it makes sense to choose a tyre pressure that is lower than the maximum pressure for a more comfortable ride. The minimum tyre pressure is also marked on the tyre sidewall and you should not fall below this value either.

8.3 Further information

For further information on spare parts, tightening torques and exploded-view drawings for your frame, please refer to the frame details on [rosebikes.com/services/service/manuals](https://www.rosebikes.com/services/service/manuals).

Want to adjust, replace or service components yourself and according to your own requirements? If you are certain that you have sufficient knowledge and skills for it, you will find all necessary information about these tasks on the respective manufacturer's website. Please bear in mind that you take responsibility for all jobs carried out by yourself.

At <https://www.rosebikes.com/manuals>, "Frame Details" are available for each bike model. Here you will find all spare parts, torque values and other specific details for your bike.

8.4 Torques

All nuts and bolts must be tightened with an appropriate torque wrench. Proper use prevents overtightening and breaking of the bolts.

Components	Manufacturer, Model	Torque
Seat post clamp	all	5 Nm
Stem	Ergotec Piranha	Handlebar clamp: 6 Nm
		Steerer clamp: 9 Nm
Brake calliper bolts front and rear wheel	all	6 Nm
Front axle	ROSE	15 Nm
Rear axle nuts	all	35 Nm
Cassette lockring	all	40 Nm
Rear derailleur bolt	all	10 Nm
Brake rotor bolts	all	4 Nm
Centre lock brake disc lockring	all	40 Nm
Crank bolt	all	See torque value indicated
Bottom bracket	BSA	40 Nm
Pedals	all	35 Nm
Operating elements at the handlebar	all	See torque value indicated* Pay attention to additional instructions from the handlebar manufacturer!
Threaded eyelets on the fork	-	2 Nm*

*The torque value must not be exceeded. As a rule, a lower torque is sufficient for a secure hold. Especially when using assembly paste, the necessary torque is often much lower, because the solid particles in the lubricant significantly increase the friction.

Tip: The lower the torque value of the bolt, the less stress it puts on the component – this is especially important with carbon components.

8.5 Replacement of parts

Not all components of your e-bike can be changed or replaced without approval. The two German associations "Zweirad Industrie Verband" (ZIV) and "Verbund Service und Fahrrad" (VSF) have agreed on a uniform guideline. This guideline defines the conditions under which e-bike components may be replaced. The document divides the e-bike components into four different categories:

Category 1: Components which can only be replaced after approval by the electronic drive system provider or ROSE Bikes

- Motor
- Sensors
- Electronic control unit
- Electronic cables
- Control unit on handlebar / display
- Battery pack / charger

Category 2: Components which can only be replaced after approval by ROSE Bikes

- Frame
- Rear shock
- Rigid or suspension fork
- Brake system
- Pannier rack (racks directly affect the load distribution on a bicycle. Both negative and positive changes result in a different road behaviour than the one originally intended by the manufacturer.)

Category 3: Components which can only be replaced after approval by ROSE Bikes or the component manufacturer

- Crank (provided that the distance between crank – centre of the frame (Q factor) is observed)
- Wheel (provided that the ETRTO is observed)
- Chain/belt (provided that the original width is observed)
- Rim tape (rim tape and rim must be compatible with each other. Modified combinations may result in rim tape shifting and thus in defective inner tubes.)
- Tyres (stronger acceleration, additional weight and more dynamic cornering require the use of tyres approved for e-bike use. It is important to observe the ETRTO.)
- Brake cables / brake hoses
- Brake pads
- Handlebar and stem (provided that there is no need to change the length of cables and/or hoses.)
- Saddle and seat post (provided that the offset to the rear does not exceed 20 mm compared to the original saddle/ seat post combination. A modified load distribution beyond the intended adjustment range may possibly lead to critical steering properties. The length of the saddle rails and the shape of the saddle are also important.)
- Headlight (headlights are designed for a specific voltage which must be compatible with the battery pack of the respective e-bike. In addition, the electromagnetic compatibility (EMC) must be guaranteed, whereas the headlight may be responsible for a part of the potential disturbance.)

Category 4: Components which can be replaced without approval

- Headset
- Bottom bracket
- Pedals (provided that the pedals are not wider than the series / original pedals)
- Front and rear derailleurs (all shifting components must be suitable with the number of gears and compatible with each other)
- Shifter / twist shifter
- Gear cables and housings
- Chainrings / cassette (provided that number of teeth and diameter are identical to the original)
- Spokes
- Inner tube (with identical design and identical valve)
- Rear light, reflector, spoke reflectors
- Kickstand
- Grips with bolt-on clamp
- Bell

1. Algemeen	65
1.1 Verklaring gebruikte symbolen	65
1.2 Doelgroep	65
1.3 Eisen aan de berijder.....	65
1.4 Handleidingen van de afzonderlijke onderdelen	65
1.5 Gereedschappen	65
1.6 Bijzonderheden van carbon.....	65
1.7 Montage en vervangen van onderdelen en accessoires	66
1.8 Garantie.....	66
1.9 Slijtageonderdelen.....	66
1.10 Gewichtsgrens	66
1.11 Disclaimer	66
2. Veiligheid	67
2.1 Algemene veiligheid	67
2.2 Veiligheid bij het gebruik van de accu.....	68
2.3 Veiligheid bij het gebruik van een bagagedrager	70
2.4 Zorgplicht van de berijder.....	70
2.5 Veiligheid in het openbare wegverkeer	71
2.6 Doelmatig gebruik	72
3. Montage	73
3.1 Benodigd gereedschap.....	73
3.2 Stuur centreren en speling in het balhoofdstel instellen	73
3.3 Stuurhoek instellen	74
3.4 Voorwiel met ROSE steekas monteren.....	75
3.5 Zithoogte instellen.....	76
3.6 Bagagedrager / bagage aan de voorvork monteren	77
3.7 Verstelbare uitvaleinden.....	78
3.8 Frameslot openen / sluiten	79
3.9 Pedalen monteren	80
4. Eerste rit en vertrouwd raken met de fiets	81
5. Rijden	82
5.1 Accu opladen	82
5.2 Systeem in- en uitschakelen.....	82
5.3 Weergave accustatus.....	82
5.4 Ondersteuningsstand kiezen.....	82
5.5 Geavanceerde functies.....	82
5.6 Bediening koplamp en achterlicht.....	83
6. Handelingen voor en na het fietsen	84
6.1 Voor gebruik	84
6.2 Na gebruik.....	85
6.3 Na een val.....	86

7. Transport, opslag en afvalverwijdering	87
7.1 Transport in de auto	87
7.2 Transport op de auto op een fietsendrager.....	87
7.3 Stalling van de fiets.....	87
7.4 Verzending van de fiets	87
7.5 Verzending van de accu.....	88
7.6 Afvalverwijdering.....	88
8. Onderhoud en verzorging.....	89
8.1 ROSE Bike Service.....	89
8.2 Inspectie van de fiets.....	89
8.3 Bandenspanning.....	91
8.4 Aanvullende informatie.....	91
8.5 Aanhaalmomenten	91
8.6 Vervangen van onderdelen.....	92

1. Algemeen

Deze handleiding helpt je om de fiets veilig en zonder beschadigingen te monteren, gebruiken en onderhouden. Je vindt hier de belangrijkste technische principes over de montage van de fiets evenals handige tips over het gebruik van de fiets. Raadpleeg bij twijfel of onzekerheid bij werkzaamheden aan de fiets altijd een opgeleide rijwielhersteller.

Alvorens de fiets voor het eerst wordt gebruikt, moet deze handleiding worden gelezen en begrepen. Zorg ervoor dat ook andere gebruikers van de inhoud van deze handleiding op de hoogte zijn en deze hebben gelezen en begrepen.

Bewaar deze handleiding goed om later nog e.e.a. na te kunnen lezen. Indien je de fiets verkoopt of weggeeft, moet deze handleiding worden meegeleverd.

Deze handleiding is ook beschikbaar als pdf-bestand op rosebikes.nl/handleidingen.

1.1 Verklaring gebruikte symbolen



GEVAAR

...markeert een gevaar met een hoog risico dat indien het niet wordt vermeden tot de dood of ernstige verwondingen kan leiden.



VOORZICHTIG

...markeert een gevaar met een laag risico dat indien het niet wordt vermeden tot kleine of onbeduidende verwondingen kan leiden.



LET OP

...markeert een gevaar voor zaken of spullen.

1.2 Doelgroep

Tot de doelgroep van deze handleiding behoort de eigenaar en berijder van de ROSE fiets.

Voorwaarde voor montage van en onderhoud aan de fiets is een fundamentele kennis van de fietstechniek. Raadpleeg bij twijfel beslist een opgeleide rijwielhersteller. Foutieve montage of verkeerd onderhoud van de fiets kunnen leiden tot ernstige ongelukken met de dood tot gevolg!

1.3 Eisen aan de berijder

De berijder moet geestelijk en lichamelijk in staat zijn de fiets gedurende een langere periode en over een langere afstand veilig te bedienen. Voor beginners en mensen die lang niet hebben gefietst, zijn fietscursussen aan te bevelen.

1.4 Handleidingen van de afzonderlijke onderdelen

Deze handleiding bevat alle informatie die nodig is voor een veilige omgang met de fiets. Naast deze handleiding bestaat de documentatie van de fiets uit productinformatie of handleidingen van verschillende onderdelen. Hier vind je specifieke informatie over het product en meer informatie over bijv. montage- en instelwerkzaamheden. Handleidingen van de afzonderlijke onderdelen kunnen in sommige gevallen ook uitsluitend online raadpleegbaar zijn (zie ook „8.4 Aanvullende informatie“ op pagina 91).

1.5 Gereedschappen

Werkzaamheden aan de fiets mogen uitsluitend met daarvoor bedoelde gereedschappen worden verricht. Alle schroeven dienen met een momentsleutel met een gedefinieerd aanhaalmoment te worden vastgedraaid.

Alleen met feilloos functionerend en onbeschadigd gereedschap kan een juiste montage of demontage van de onderdelen worden gewaarborgd.

1.6 Bijzonderheden van carbon

Carbon frames mogen niet worden geklemd (bijv. in een montagestandaard) of op andere wijze met druk worden belast. Onderdelen van carbon moeten altijd met het voorgegeven aanhaalmoment worden vastgeschroefd.

Schade aan carbon onderdelen is niet altijd direct zichtbaar. Raadpleeg bij twijfel beslist een opgeleide rijwielhersteller.

Carbon onderdelen hebben een beperkte levensduur. Stuur, zadelpen, stuurpen, crankarmen en wielen van carbon dienen regelmatig te worden vervangen (bijv. om de drie jaar). Wij adviseren ROSE frames en voorvorken van carbon na zes jaar te vervangen.

Hitte beschadigt de carbonstructuur. Carbon onderdelen mogen niet in de buurt van warmtebronnen of blootgesteld aan direct zonlicht worden opgeslagen.

Carbon frames in UD-look kunnen een gevlekte of onregelmatige oppervlaktestructuur hebben. Dat is kenmerkend voor de UD-look. Er is daarbij geen sprake van een gebrek of productiefout.

1.7 Montage en vervangen van onderdelen en accessoires

Fietskarren en fietsstoeltjes

Fietsaanhangers mogen alleen met speciale voorzieningen aan de achterwielas van de fiets worden bevestigd.

Kinderzitjes en fietskarren met klembevestiging aan de zadelpen of het frame mogen niet worden gebruikt. Het maximale systeemgewicht van de fiets mag ook met aanhanger niet worden overschreden.

Bagagedrager aan de voorvork

Voor informatie over het monteren van bagagedragers op de vorken, zie „3.6 Bagagedrager / bagage aan de voorvork monteren” op pagina 77.

Vervangen van onderdelen

Controleer voor de montage van accessoires de handleiding van de desbetreffende fabrikant.

Het maximale systeemgewicht (zie „1.10 Gewichtsgrens” op pagina 66) mag ook bij gemonteerde accessoires niet overschreden worden.

1.8 Garantie

Alle informatie over garantie vind je op www.rosebikes.nl/algemenevoorwaarden.

Om aanspraak op garantie op de fiets of afzonderlijke onderdelen te kunnen maken, dient de volledige fiets te worden teruggebracht of teruggestuurd en niet alleen een defect onderdeel. Alleen dan kunnen wij nagaan of aan de voorwaarden voor het toekennen van de wettelijke garantie wordt voldaan.

1.9 Slijtageonderdelen

De hieronder opgesomde onderdelen dienen regelmatig gecontroleerd en naargelang de staat vervangen te worden:

- banden en binnenbanden
- remschijven en remblokken
- lagers (balhoofdstel, bracketas, naaflagers)
- ketting, cassette en tandwielen
- stuur en stuurpen
- stuurlinten en handvatten
- zadel en zadelpen
- vet, smeerstof, hydraulische olie en remvloeistof
- versnellingskabels en -buitenkabels
- stickers en lak
- aandrijving en accu

1.10 Gewichtsgrens

De ROSE Sneak Plus EQ is ontworpen om maximaal met een systeemgewicht van 120 kg te worden belast. Deze belasting bestaat uit berijder, fiets (15,5 kg ±5%), uitrusting (helm, rugzak, schoenen, kleding), bagage en aanhanger met inhoud.

1.11 Disclaimer

De in deze handleiding beschreven handelingen moeten door een persoon met voldoende vakkennis worden uitgevoerd.

De gebruiker is aansprakelijk voor schade bij:

- niet doelmatig gebruik (zie „2.6 Doelmatig gebruik” op pagina 72)
- het negeren van voor de veiligheid relevante bepalingen
- onvakkundige montage, reparaties of onvakkundig onderhoud
- gebruik van vervangende onderdelen of accessoires die niet zijn toegestaan
- aanpassing van de bouwtoestand

Raadpleeg bij twijfel beslist een opgeleide rijwielhersteller of ROSE Service.

2. Veiligheid

2.1 Algemene veiligheid



GEVAAR

Risico op verwondingen door onvoldoende veilige uitrusting!

Een effectieve, beschermende uitrusting draagt wezenlijk bij aan jouw persoonlijke veiligheid.

- Draag altijd een helm.
- Draag altijd goed zichtbare en reflecterende kleding.



GEVAAR

Risico op ongeluk door onvakkundig gemonteerde onderdelen!

Onvakkundig gemonteerde onderdelen kunnen tijdens het rijden losraken!

- De montage moet gebeuren conform deze handleiding.
- Raadpleeg bij twijfel ROSE Service of een opgeleide rijwielhersteller.



GEVAAR

Risico op ongeluk door gereduceerd remvermogen vanwege niet ingereden remblokken!

Bij schijfremmen komt pas na zorgvuldig inrijden van de remblokken het volledig remvermogen tot gelding. Kies voor het inrijden een afgelegen weg.

- Rem 20 tot 30 keer met de voor- of achterrem van 30 km/h naar 5 km/h en herhaal deze procedure vervolgens met de tweede rem. Er dient zo krachtig mogelijk te worden geremd zonder dat een wiel blokkeert.
- Raadpleeg ook de bepalingen van de fabrikant van de rem (zie bijgesloten handleiding).



GEVAAR

Risico op ongeluk wanneer beschadigde onderdelen het plotseling begeven!

Een val of onvoorziene gebeurtenissen kunnen onderdelen van jouw fiets ongemerkt beschadigen. Het is op elk moment mogelijk dat deze beschadigde componenten tijdens het rijden vervormen of breken.

- Controleer de onderdelen regelmatig op beschadigingen.
- Zwaarbelaste onderdelen moeten regelmatig worden vervangen en door een opgeleide rijwielhersteller worden gecontroleerd.



GEVAAR

Risico op verwondingen door ongewild activeren van het e-bikesysteem!

- Zorg ervoor dat het systeem is gedeactiveerd en tegen inschakelen beveiligd voordat je start met werkzaamheden aan de e-bike (bijv. inspectie, reparatie, montage, onderhoud, werkzaamheden aan de ketting), voor transport (in de auto, in het vliegtuig enz.) en als je de fiets langdurig niet gebruikt.



GEVAAR

Gevaar door het opvoeren van het motorvermogen of het uitschakelen van de snelheidsbegrenzing van de e-bike!

Door het manipuleren van de e-bike wordt een hoog risico aangegaan en bestaat het gevaar dat overbelaste onderdelen plotseling uitvallen!

- Er mogen op geen enkele wijze aanpassingen aan het e-bikesysteem worden doorgevoerd.
- Er mogen geen onderdelen worden gemonteerd die ervoor bedoeld zijn het vermogen van het e-bikesysteem te verhogen.
- Door een onvakkundige omgang met het e-bikesysteem breng je je eigen veiligheid en die van andere verkeersdeelnemers in gevaar.
- Bij ongevallen die in direct verband met aanpassingen aan de fiets staan, riskeer je voor hoge aansprakelijkheidskosten te komen te staan en strafrechtelijk vervolgd te worden.
- Alle onderdelen zijn uitgerust voor het oorspronkelijke vermogen van de e-bike. Hogere belastingen leiden tot overbelasting, verkorting van de levensduur en op lange termijn het uitvallen van onderdelen.
- Bij aanpassingen aan het e-bikesysteem komt de garantie te vervallen.

2.2 Veiligheid bij het gebruik van de accu

Naast deze veiligheidsaanwijzingen moeten de bepalingen onder „7. Transport, opslag en afvalverwijdering” opgevolgd worden.



GEVAAR

Risico op verwondingen door lekkende vloeistoffen of dampen!

Bij beschadiging of onvakkundig gebruik van de accu kan vloeistof of gas lekken. Dit kan huidirritaties, prikkende ogen, irritaties aan de luchtweg of brandwonden veroorzaken.

- Vermijd contact met lekkende gassen of vloeistoffen.
- Spoel bij huidcontact de betreffende plek goed af met water.
- Raadpleeg een arts bij contact met de ogen.
- Zoek bij irritaties aan de luchtweg de frisse lucht op en raadpleeg bij aanhoudende klachten een arts.



GEVAAR

Risico op verwondingen door een beschadigde accu!

De accu van een e-bike heeft een zeer hoge energiedichtheid. Bij beschadigingen en plotseling ontlading van de accu kunnen zeer gevaarlijke situaties ontstaan.

- Wend je bij beschadigingen van de accu tot ROSE Bike Service.
- In de volgende gevallen mag de accu niet meer gebruikt worden:
 - De accu is beschadigd, vervormd of er bevinden zich scheuren in de accubehuizing.
 - Er treedt vloeistof of damp uit de accu.
 - De accu wordt zeer warm of heet.
 - De accu vertoont fouten of storingen.
- Handel als volgt wanneer een van de bovengenoemde fouten optreedt:
 - Houd de accu op afstand zodat je de dampen niet inademt en niet in aanraking met de vloeistof komt.
 - Houd de accu uit de buurt van brandbare materialen.
 - Ontruim het gebied rondom de accu.
 - Bewaar de accu in een vuurvaste verpakking of buiten, liggend op de grond.



GEVAAR

Risico op verwondingen door een verkeerde omgang met de accu of niet doelmatig gebruik!

- De accu mag alleen in combinatie met het daarvoor bestemde e-bikesysteem gebruikt worden.
- De accu is alleen bedoeld om doelmatig te worden gebruikt (zie „2.6 Doelmatig gebruik“). Belastingen die hier buiten vallen kunnen schade aan de accu veroorzaken.
- De accu is geschikt voor temperaturen van 10 tot 40°C.
- Bescherm de fiets en de accu tegen weersinvloeden en verhitting door direct zonlicht gedurende langere perioden.
- Volg de instructies voor het opbergen van de fiets/accu, zie „7.3 Stalling van de fiets“.
- Als de accu vervangen wordt, mogen alleen toegelaten types gebruikt worden.



GEVAAR

Risico op verwondingen door kortsluiting, explosie en vlamvatten van de accu of de oplader!

- De accu mag niet aan mechanische stoten worden blootgesteld.
- Open de accu of de lader niet. Er kan dan kortsluiting ontstaan.
- Bescherm de accu tegen warmte (ook tegen langdurige zonnestraling) en vuur en dompel de accu niet onder in water.
- Gebruik of bewaar de accu niet in de buurt van hete of ontvlambare objecten.
- Bewaar de accu en de oplader uit de buurt van paperclips, munten, sleutels, spijkers, schroeven of andere metalen voorwerpen die met de contacten in aanraking kunnen komen.



GEVAAR

Risico op verwondingen door verkeerd opladen van de accu!

Door het verkeerd opladen van de accu kunnen de accu of ontvlambare materialen in de buurt van de accu vlamvatten.

- Gebruik alleen de originele oplader.
- Schakel de e-bike uit voordat je de lader aansluit of loskoppelt.
- Zorg ervoor dat de contacten van de laadaansluiting en de oplader schoon en droog zijn voordat je de oplader aansluit.
- Verplaats de fiets niet tijdens het opladen.
- Laad de accu uitsluitend op in een omgeving die beschermt tegen weersinvloeden
- Gebruik nooit een oplader waarvan je vermoedt of weet dat deze defect is.
- Dek de oplaadaansluiting af met het stofkapje als de accu niet wordt opgeladen.
- Plaats de oplader en de accu tijdens het opladen niet in de buurt van ontvlambare materialen.
- Dek nooit de oplader af tijdens het opladen.
- Laad de accu alleen op in droge toestand.
- De omgevingstemperatuur mag tijdens het laden niet onder de 10°C en boven de 40°C liggen.
- Idealiter zou er in de onmiddellijke nabijheid een rookmelder moeten zijn om eventuele rookontwikkeling in een vroeg stadium te detecteren.
- De accu mag niet langer dan 5 uur aan de lader zijn aangesloten.



WAARSCHUWING

Risico op ongeluk door foutief gebruik van de bagagedrager!

Foutief gebruik van de bagagedrager of de daarop bevestigde bagage kan tot ernstige ongelukken leiden.

- De bagagedrager mag maximaal met de aangegeven last van 4 kg beladen worden.
- De gewichtsgrens van de fiets (zie „1.10 Gewichtsgrens“) mag ook met beladen bagagedrager niet overschreden worden.
- Het rijgedrag van de fiets, vooral het stuur- en remgedrag, kan veranderen door een beladen bagagedrager.
- Verdere uitrusting van de bagagedrager (fietstassen etc.) moet conform de voorschriften van de desbetreffende leverancier worden aangebracht.
- Bagage moet zo bevestigd worden dat de zichtbaarheid van verlichting en reflectoren niet wordt beïnvloed.
- Bagage moet gelijkmatig over beide kanten van de bagagedrager worden verdeeld.
- Bagage moet zo bevestigd worden dat het niet kan vallen of verschuiven. Er mogen geen losse onderdelen naar beneden hangen.
- Bevestigingselementen van de bagagedrager moeten gezekerd zijn en regelmatig gecontroleerd worden.
- De bagagedrager mag niet aangepast of gemodificeerd worden.
- Er mag geen fietskar aan de bagagedrager bevestigd worden.

2.4 Zorgplicht van de berijder

Het gebruik van deze handleiding ontbindt de berijder niet van zijn plicht de fiets in een voor gebruik veilige toestand te houden. Raadpleeg bij vragen beslist een opgeleide rijwielhersteller of ROSE Service.

2.5 Veiligheid in het openbare wegverkeer



GEVAAR

Risico op ongeluk bij ontoereikende uitrusting voor deelname aan het verkeer!

De voor de berijder voorgeschreven uitrusting voor deelname aan het openbare wegverkeer heeft in eerste instantie te maken met de zichtbaarheid van de berijder. Wordt de berijder niet of te laat gezien, kan dat tot ongevallen met ernstige gevolgen leiden.

- De fiets moet zijn uitgerust met alle in het desbetreffende land voorgeschreven onderdelen voor deelname aan het openbare wegverkeer.
- Naast het gevaar op een ongeluk kan het misachten van deze voorschriften leiden tot boetes of het verlies van de verzekeringsdekking.
- Let bij tochten in het buitenland of grensoverschrijdende tochten op de daar geldende regels.

Duitsland

In Duitsland is de benodigde uitrusting voor het openbare wegverkeer vastgelegd in de StVZO (Duitse wegverkeersreglement). De volgende uitrusting moet aangebracht zijn:

Omschrijving	Informatie
Witte koplamp en witte reflector	Voor- en achterlicht evenals reflectoren moeten bevestigd worden als het schemert, donker is of als het zicht het verlangt. De verlichting evenals de reflectoren moeten vast bevestigd zijn, het moet verzekerd zijn dat ze bij normaal gebruik niet ongewild los kunnen raken en ze moeten constant operationeel zijn. De koplamp moet zo ingesteld zijn dat andere verkeersdeelnemers niet verblind worden. Verlichting en reflectoren mogen niet afgedekt zijn.
Rood achterlicht en rode reflector	
Pedaalreflector	Pedalen moeten aan voor- en achterkant over werkende, gele reflectoren beschikken.
Spaakreflector	Aan voor- en achterwiel moeten twee spaakreflectoren bevestigd worden. Alternatief kun je kiezen voor banden met reflecterende lijnen of spaakreflectoren op elke spaak.

Nederland

In Nederland is de benodigde uitrusting voor het openbaar wegvervoer geregeld in de Regeling Voertuigen (RV) en het Reglement Verkeersregels en verkeerstekens (RVV).

Als je met je fiets op de openbare weg in Nederland wilt rijden, moet de volgende uitrusting worden geïnstalleerd:

Omschrijving	Bijzondere aanwijzingen
Koplamp	De koplamp en het achterlicht moeten in de schemering, in het donker of wanneer de zichtbaarheidsomstandigheden dat vereisen, worden gemonteerd en ingeschakeld. Eisen aan de verlichting: <ul style="list-style-type: none">• koplamp met geel of wit licht• rood achterlicht• de lichten moeten recht vooruit schijnen• de lichten moeten duidelijk zichtbaar zijn• de lichten mogen niet knipperen• individuele verlichting kan worden bevestigd aan kleding of aan een tas• de lampen kunnen aan het bovenlichaam worden bevestigd (alleen op de rug en de borst). Er mogen geen lichten aan het hoofd, de armen of de benen worden bevestigd.• er mag geen extra verlichting zoals spaakverlichting of meer dan één koplamp op een tweewieler worden gebruikt
Achterlicht	
Reflectoren achter	Eisen aan reflectoren: <ul style="list-style-type: none">• een rode reflector achterop de fiets. Dit kan geen driehoek zijn.• witte of gele reflectoren op de wielen (velgen) of banden• vier gele reflectoren op de pedalen• er mogen geen spaakreflectoren worden gebruikt. Dit zijn reflectoren die in de lengte op een spaak zijn gemonteerd.
Pedaalreflectoren	
Reflectoren aan de zijkant	
Witte frontreflectoren	

2.6 Doelmatig gebruik

Het gebruiksdoel van de ROSE fietsen is onderverdeeld in zes categorieën – van ritten op geasfalteerde wegen tot downhill- of freeride-gebruik. De fietsen dienen uitsluitend voor het desbetreffende gebruiksdoel te worden gebruikt. In andere gevallen draagt de gebruiker verantwoordelijkheid voor zijn handelen.

De Sneak Plus EQ is goedgekeurd voor gebruik in categorie 2.

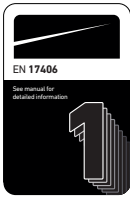

Categorie 1

Betreft fietsen en e-bikes die worden gebruikt op normale, verharde straten en wegen, waarbij de banden bij een gemiddelde snelheid constant contact met de bodem hebben, bij incidentele trapjes of hoogteverschillen.

Gemiddeld snelheid: 15 tot 25 km/h

Hoogte van trapjes of hoogteverschillen: <15 cm

Aanbevolen rijvaardigheden: geen bijzondere rijvaardigheden vereist

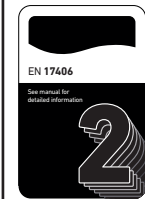

Categorie 2

Betreft fietsen en e-bikes uit categorie 1 die bovendien ook worden gebruikt op onverharde wegen en grindpaden met lichte stijging en daling. Onder deze omstandigheden kunnen er hobbelige ondergronden voorkomen en kunnen de banden het contact met de ondergrond herhaaldelijk verliezen. Trapjes en hoogteverschillen zijn begrensd tot 15 cm.

Gemiddeld snelheid: 15 tot 25 km/h

Hoogte van trapjes of hoogteverschillen: <15 cm

Aanbevolen rijvaardigheid: geen

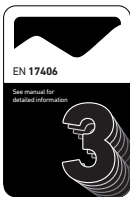

Categorie 3

Betreft fietsen en e-bikes uit categorie 1 en 2 die bovendien ook worden gebruikt op onverharde paden, onverharde en hobbelige wegen en op lastig terrein en niet ontsloten wegen, waarvoor bijzondere vaardigheden van de berijder nodig zijn. Sprongen en drops mogen niet hoger zijn dan 60 cm.

Gemiddelde snelheid: niet relevant

Hoogte van trapjes en hoogteverschillen: <60 cm

Aanbevolen rijvaardigheden: technische vaardigheden en ervaring vereist

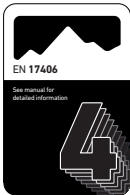

Categorie 4

Betreft fietsen en e-bikes uit categorie 1, 2 en 3 die bovendien ook worden gebruikt voor afdalingen op onverharde wegen bij snelheden van minder dan 40 km/h. Sprongen mogen niet hoger zijn dan 120 cm.

Gemiddelde snelheid: niet relevant

Trapjes en hoogteverschillen: <120 cm

Aanbevolen rijvaardigheden: technische vaardigheden, ervaring en een goede beheersing van de fiets vereist



Categorie 5

Betreft fietsen en e-bikes uit categorie 1, 2, 3 en 4 die bovendien ook worden gebruikt voor extreme sprongen of afdalingen op onverharde wegen bij snelheden van meer dan 40 km/h of een combinatie daarvan.

Gemiddelde snelheid: niet relevant

Hoogte van hoogteverschillen en sprongen: >120 cm

Aanbevolen rijvaardigheden: uitstekende technische vaardigheden, ervaring en beheersing van de fiets vereist



Categorie 6

Betreft fietsen en e-bikes uit categorie 1 die bovendien ook worden gebruikt voor wedstrijden of andere gelegenheden, waarbij snelheden van meer dan 50 km/h worden behaald, bijvoorbeeld afdalingen of sprints.

Gemiddeld snelheid: 30 tot 55 km/h

Hoogte van trapjes of hoogteverschillen: <15 cm

Aanbevolen rijvaardigheden: technische vaardigheden en ervaring vereist

3. Montage

Afhankelijk van het model worden voor de verzending verschillende onderdelen gedemonteerd of losgedraaid. Voor ingebruikname moeten de pedalen worden gemonteerd en ook de toestand van de fiets dient gecontroleerd te worden. Controleer de fiets en de onderdelen na het uitpakken op transportschade. Als er schade is, neem dan contact op met ROSE Service.



GEVAAR

Risico op ongeluk door onvakkundig gemonteerde onderdelen!

Onvakkundig gemonteerde onderdelen kunnen tijdens het rijden losraken!

- De montage moet gebeuren conform deze handleiding.
- Raadpleeg bij twijfel ROSE Service of een opgeleide rijwielhersteller.

3.1 Benodigd gereedschap

Voor de montage van de fiets heb je, afhankelijk van het model en de uitvoering, de volgende gereedschappen nodig:

- 4 mm, 5 mm, 6 mm, 8 mm binnenzeskantsleutel
- momentsleutel met 4 mm, 5 mm, 6 mm en 8 mm binnenzeskantbit
- 15 mm steeksleutel

3.2 Stuur centreren en speling in het balhoofdstel instellen



VOORZICHTIG

De schroef voor het instellen van de speling in het balhoofdstel (1) dient uitsluitend voor het instellen van de lagerspeling en niet voor het vastdraaien van het balhoofdstel!

1. Draai de klemmschroef/-ven van de stuurpen (2) los met een binnenzeskantsleutel. De schroef voor het instellen van de speling (1) moet niet losgedraaid worden.
2. Draai het stuur in de rijrichting en centreer het stuur.
Draai de spacers onder de stuurpen en lijn ze eveneens uit.
3. Controleer de speling in het balhoofdstel door de voorrem aan te trekken en de fiets langzaam naar voren en achteren te bewegen.
→ Er mag geen speling merkbaar zijn.
4. Draai, indien er speling is, de schroef voor de instelling van de speling (1) een kwartslag met de klok mee.
5. Controleer de speling in het balhoofdstel opnieuw en herhaal waar nodig zolang de hierboven beschreven stappen totdat er geen speling meer merkbaar is.
Raadpleeg bij twijfel of onduidelijkheid een opgeleide rijwielhersteller.
6. Draai de klemmschroef/-ven (2) van de stuurpen om en om vast. Je vindt het aanhaalmoment op de stuurpen of in „8.5 Aanhaalmomenten“.

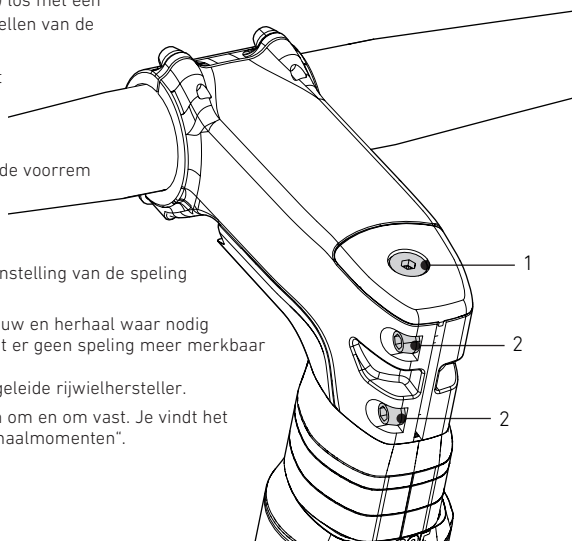

3.3 Stuurhoek instellen

1. Draai de schroeven van de klembeugel zover tegen de klok in dat de hoek van het stuur ingesteld kan worden.

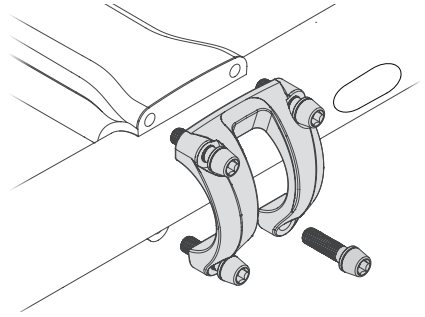

2. Centreer het stuur en stel de hoek van het stuur in.
 - De afstelling van de stuurhoek, heeft invloed op de lichtbundel van de in het stuur geïntegreerde koplamp.
 - Stel de stuurhoek zo in dat op een muur van ca. 5 meter afstand, het middelpunt van de lichtbundel zich op de helft van de montagehoogte van het stuur bevindt.

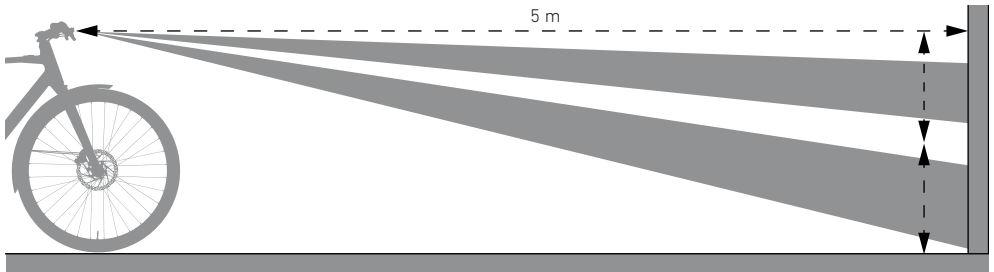
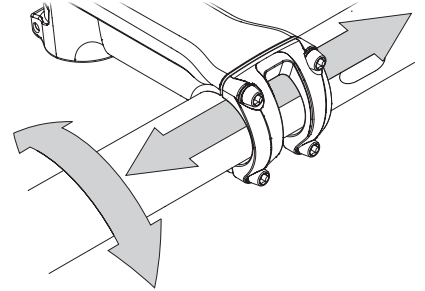

3. Draai de schroeven van de klembeugel stapsgewijs om en om vast totdat het aanhaalmoment is bereikt. Je vindt het aanhaalmoment op de stuurpen of in „8.5 Aanhaalmomenten“.

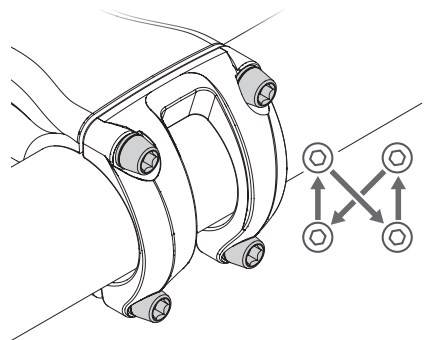

3.4 Voorwiel met ROSE steekas monteren



GEVAAR

Risico op ongeluk door foutief gemonteerde wielen!

Foutief gemonteerde voorwiel- of achterwielassen kunnen tijdens het rijden opeens losraken waardoor het wiel los kan komen of kan blokkeren!

- Steekassen moeten altijd met het voorgeschreven aanhaalmoment worden vastgeschroefd.
- Controleer voor elke rit de juiste bevestiging van de steekassen.
- Raadpleeg bij twijfel ROSE Service of een opgeleide rijwielhersteller.



Een montagestandaard voor de fiets vereenvoudigt de montage van het voorwiel. Bevestig bij het gebruik van een montagestandaard de fiets aan de zadelpen.

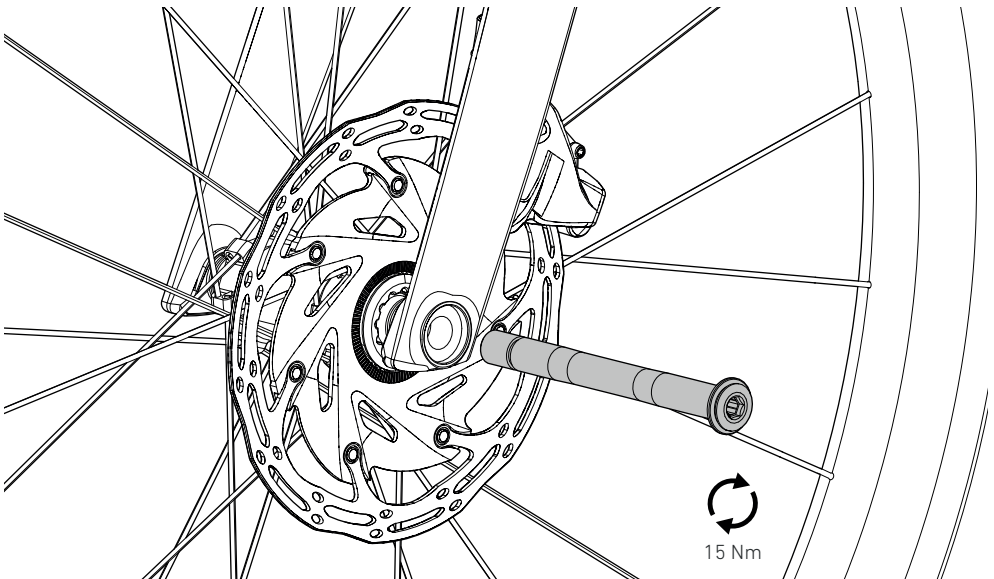

1. Verwijder de steekas uit de voorvork.
2. Controleer of er een elastiek aan de remhendel van de voorrem is bevestigd. Verwijder het elastiek, indien deze aanwezig is.
3. Verwijder, indien aanwezig, de transportbescherming tussen de remblokken.
→ Bewaar het transportmateriaal voor het geval de fiets later nog eens moet worden verzonden.
4. Plaats het voorwiel in het uitvaleinde van de voorvork.
5. Steek de steekas aan de kant van de rem door de uitvaleinden van de voorvork en en de naaf van het wiel.
6. Draai de steekas volledig in het uitvaleinde van de voorvork.
7. Sluit de hendel van de steekas zo stevig mogelijk met de hand, met minstens 15 Nm.
8. Controleer de bevestiging van het voorwiel.

3.5 Zithoogte instellen



GEVAAR

Risico op ongeluk of beschadiging door over- of onderschrijding van de aangegeven insteekdiepte van de zadelpen!

Als er geen rekening wordt gehouden met de minimale insteekdiepte kan de zadelpen breken of het frame beschadigen.

- De op de zadelpen aangegeven minimale insteekdiepte moet beslist worden aangehouden.
- Als de zadelpen ingekort wordt, is de markering van de minimale insteekdiepte niet meer geldig. De zadelpen moet minimaal 10 cm in het frame worden geschoven.

Als de maximale insteekdiepte wordt overschreden, is het in de zadelpen geïntegreerde achterlicht niet meer zichtbaar.

- De op de zadelpen aangegeven maximale insteekdiepte moet beslist worden aangehouden.
- De bovenste drie ledlampjes moeten zichtbaar zijn!

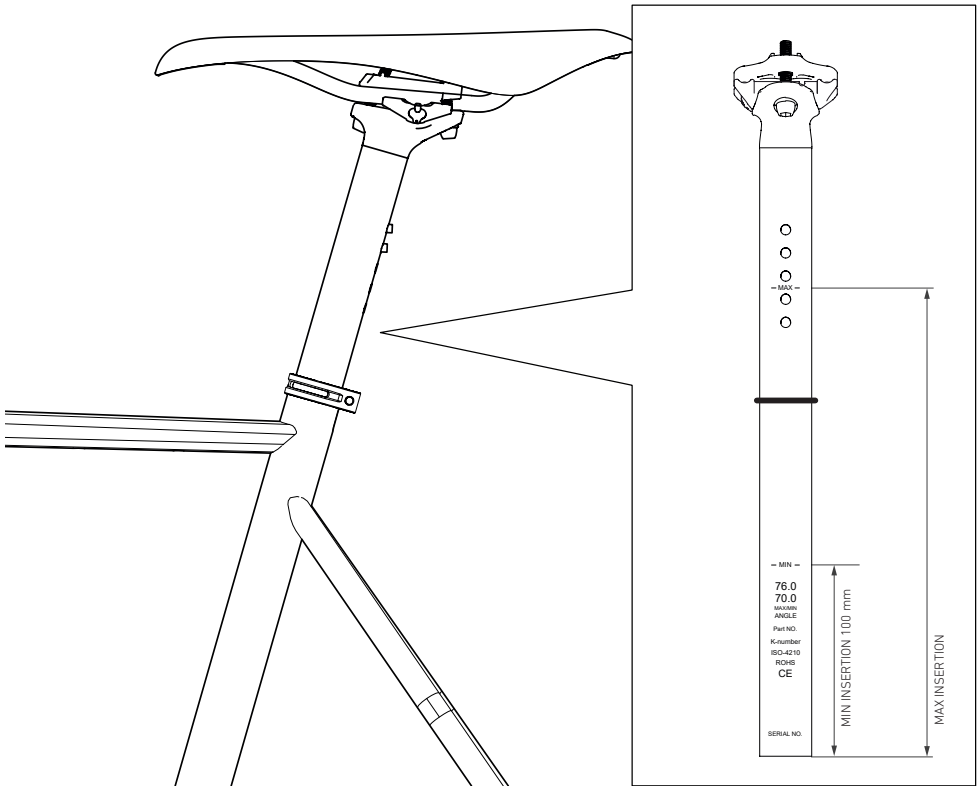

1. Open de zadelpenklem.
2. Pas de hoogte van het zadel aan door de zadelpen in de zitbuis te schuiven en centreer het zadel.
→ De minimale en maximale insteekdiepte worden op de zadelpen aangegeven en moeten beslist worden aangehouden!
3. Draai de klemschroef vast met een aanhaalmoment van 5 Nm.
4. Ga op het zadel zitten en controleer dan of de hoogte juist is ingesteld.

3.6 Bagagedrager / bagage aan de voorvork monteren

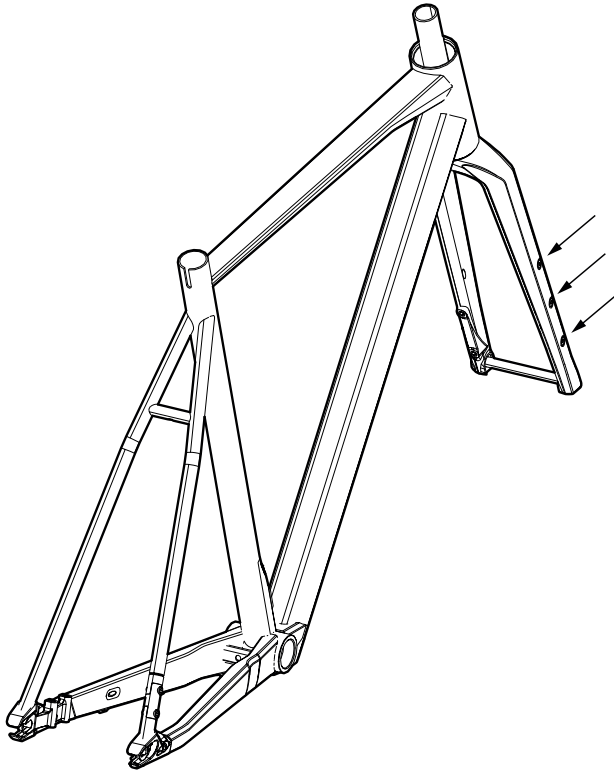

VOORZICHTIG

Risico op ongelukken door schade aan de vork bij gebruik van niet-compatibele houders!

Als er accessoirehouders op de vork worden gebruikt die niet op de draadnagels rusten, worden de draadnagels en dus de vork beschadigd door het vastdraaien van de bevestigingsbouten.

Gescheurde draadnagels kunnen de sterkte van de vork aantasten en leiden tot vallen en ongelukken!

- Gebruik alleen houders die volledig op de vork rusten.

Aan de draadbussen van de voorvork kan een bagagedrager worden bevestigd. Er mag geen lowrider gemonteerd worden.

De voorvork mag maximaal met 3 kg per kant belast worden.

De schroeven in de draadbussen mogen maximaal met een aanhaalmoment van 2 Nm worden vastgedraaid.

3.7 Verstelbare uitvaleinden

Het frame van de Sneak Plus heeft verschuifbare uitvaleinden waarmee je de ketting/riem zonder een kettingspanner kunt spannen.

De fiets wordt met een gespannen ketting / riem geleverd. Indien je onderhoudswerkzaamheden aan je fiets zelf verricht, kun je de ketting-/riemspanning conform de volgende handleiding zelf verhogen en verlagen.

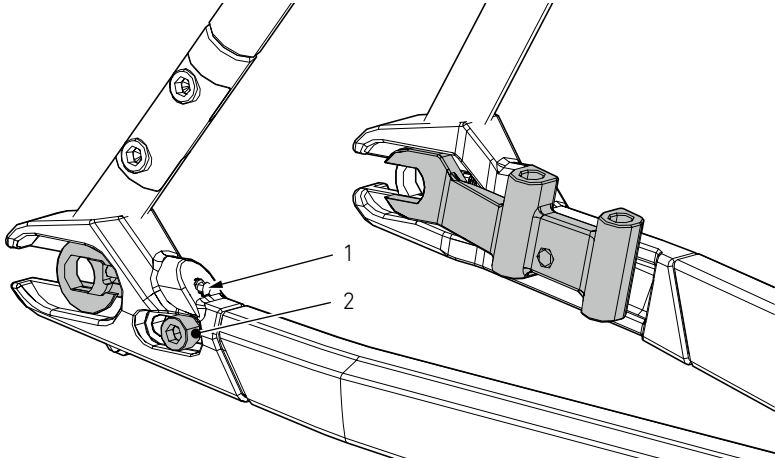

1. Draai de bevestigingsschroeven (2) van de verschuifbare uitvaleinden aan de rechter- en linkerkant los.
2. Draai de stelschroeven (1) aan als de ketting gespannen moet worden.
 - Als de stelschroeven worden aangedraaid, verschuift het uitvaleinde naar achteren. De ketting/riem wordt dan gespannen.
 - Draai beide stelschroeven gelijkmatig aan.
 - Het achterwiel moet recht in de achtervork bevestigd zijn en de afstand van band tot rechter en linker liggende achtervork moet gelijk zijn.
3. Draai de stelschroeven (1) los als de kettingspanning verlaagd moet worden.
 - Als de stelschroeven worden losgedraaid, verschuift het uitvaleinde naar voren. De kettingspanning wordt dan verlaagd.
 - Draai beide stelschroeven gelijkmatig los.
 - Het achterwiel moet recht in de achtervork bevestigd zijn en de afstand van band tot rechter en linker liggende achtervork moet gelijk zijn.
4. Draai de bevestigingsschroeven (2) van de verschuifbare uitvaleinden aan de rechter- en linkerkant vast met een aanhaalmoment van 12 Nm .
5. Controleer of het wiel vast en recht in het uitvaleinde is bevestigd.

3.8 Frameslot openen / sluiten

De aandrijfriem kan niet net als een ketting geopend worden. Fietsen met een aandrijfriem moeten derhalve over een deelbaar frame beschikken. Het frame van de Sneak Plus kan boven het rechteruitvaleinde geopend worden. Als de riem vervangen moet worden, moet het frame geopend worden.

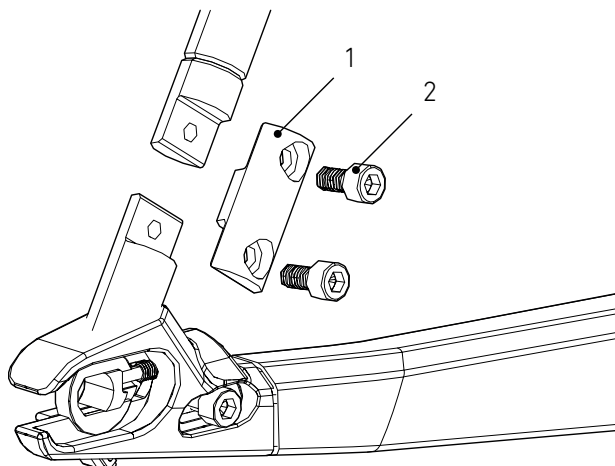

Frameslot openen

Voordat je het frameslot opent en de riem verwijdert, moet je de spanning van de riem verlagen door de uitvaleinden te verplaatsen (zie „3.7 Verstelbare uitvaleinden” op pagina 78).

1. Draai beide schroeven (2) boven het rechteruitvaleinde los met een 5 mm binnenzeskantsleutel.
2. Schuif het frameslot (1) naar buiten uit het frame.

→ Als het frameslot is geopend kan de aandrijfriem uit het frame gehaald worden.

Frameslot sluiten

1. Reinig het frameslot (1) en het frame rondom de opening.
2. Schuif het frameslot in het frame.
3. Steek de schroeven (2) door het frameslot en draai ze vast met een aanhaalmoment van 6 Nm.
4. Span de riem/ketting (zie „3.7 Verstelbare uitvaleinden” op pagina 78).

3.9 Pedalen monteren

i

Een pedaal beschikt over een rechtse en de ander over een linkse draad.
Op de meeste pedalen is met een 'L' of 'R' aangegeven aan welke kant ze dienen te worden gemonteerd.
Sommige pedalen hebben een groef in het linkerpedaal.
Verdere details vind je in de handleiding van de fabrikant.

1. Plaats, indien meegeleverd, de afstandhouders op de beide pedaalassen.

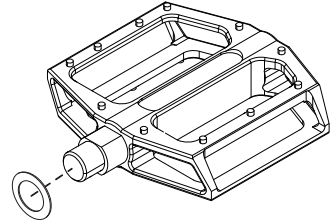

2. Draai het linkerpedaal tegen de klok in vast in de linker crankarm met een aanhaalmoment van 35 Nm.

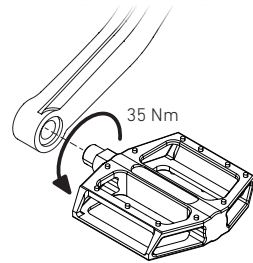

3. Draai het rechterpedaal met de klok mee vast in de rechter crankarm met een aanhaalmoment van 35 Nm.

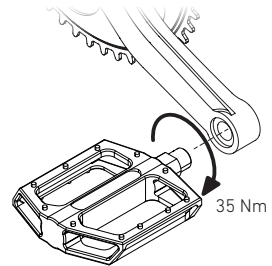

4. Eerste rit en vertrouwd raken met de fiets

Zorg ervoor dat je op toegankelijke ondergrond, uit de buurt van het openbare wegverkeer vertrouwd raakt met rijgedrag en de remmen. Draag altijd een helm! Verhoog geleidelijk de moeilijkheidsgraad van de ondergrond en rijmanoeuvres.

Voorwaarden:

- De fiets is gemonteerd conform de aanwijzingen die in „3. Montage” worden beschreven.
- De zithoogte is zo ingesteld dat het mogelijk is comfortabel te rijden en veilig op- en af te stappen.
- De controles uit de tabel uit „6. Handelingen voor en na het fietsen” zijn uitgevoerd.

Remmen:

1. Remblokken inremmen.

Rem op een weg uit de buurt van het openbare wegverkeer 20 tot 30 keer met de rem van 30 km/u af tot 5 km/u. Er dient zo krachtig mogelijk te worden geremd zonder dat een wiel blokkeert. Herhaal deze procedure vervolgens met de tweede rem. Pas hierna komt de volledige remkracht tot gelding.

Raadpleeg ook de bepalingen van de fabrikant van de rem (zie bijgesloten handleiding).

2. Controleer tijdens het fietsen of de rem goed functioneert.

i	<p>De remhendel voor de achterrem is bevestigd aan de rechterkant van het stuur en die voor de voorrem aan de linkerkant.</p> <p>Indien de positie van de remmen voor jou nieuw en onbekend is, wees dan tijdens de eerste tochten uiterst voorzichtig. Rijd langzaam om vertrouwd met de remkracht van de remmen te raken.</p> <p>Bij veel remmen zijn het drukpunt en de afstand van de hendel tot het stuur in te stellen. Raadpleeg aanvullend de bepalingen van de fabrikant van de rem (zie bijgesloten handleiding).</p>
----------	---

5. Rijden

Je fiets staat in de Transit-modus wanneer hij wordt geleverd. Registreer je fiets binnen de eerste 50 km met de ebikemotion® app om de volledige functionaliteit te behouden.

5.1 Accu opladen

Let op de veiligheidsinstructies voor het gebruik van de accu: „2.2 Veiligheid bij het gebruik van de accu”

Laad de accu volledig op voor de eerste rit.

1. Klap de stofkap van de oplaadpoort weg.
2. Sluit de lader eerst aan op het lichtnet en vervolgens aan de laadpoort van de fiets.
→ De accu is volledig opgeladen wanneer de ledlamp op de lader wit oplicht.

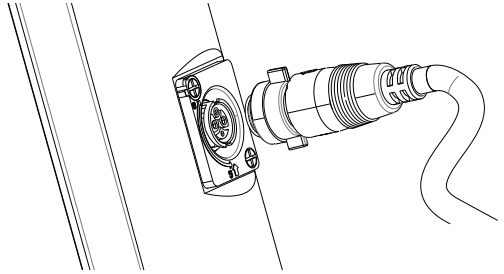

5.2 Systeem in- en uitschakelen

1. Druk om het systeem in te schakelen kort op de aan-uitknop aan de bovenkant van de bovenbuis.
→ Het systeem wordt geactiveerd en de ledlamp licht wit op.
2. Druk om het systeem uit te schakelen lang op de aan-uitknop aan de bovenkant van de bovenbuis.
→ Het systeem wordt uitgeschakeld. De ledlamp gaat uit.

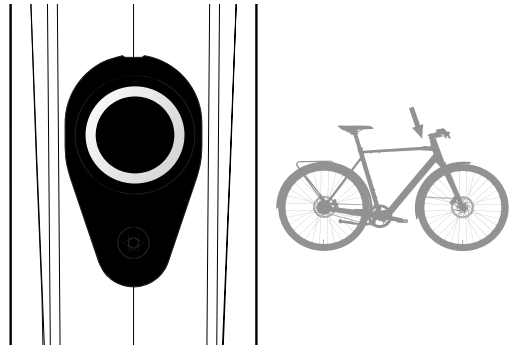

5.3 Weergave accustatus

Na het inschakelen van het systeem wordt de accustatus aangegeven door de kleur van de permanent brandende aan-uitknop:

- licht wit op: accucapaciteit hoger dan 75%
- licht groen op: accucapaciteit tussen 50% en 75%
- licht oranje op: accucapaciteit tussen 25% en 50%
- licht rood op: accucapaciteit lager dan 25%
- knippert langzaam rood: accucapaciteit lager dan 15%
- knippert snel rood: accucapaciteit lager dan 10%

5.4 Ondersteuningsstand kiezen

Door meerdere keren op de aan-uitknop te drukken, kun je kiezen tussen 3 ondersteuningsstanden:

- Druk één keer: ondersteuningsstand 1: aan-uitknop knippert groen
- Druk twee keer: ondersteuningsstand 2: aan-uitknop knippert oranje
- Druk drie keer: ondersteuningsstand 3: aan-uitknop knippert rood

5.5 Geavanceerde functies

Download de ebikemotion® app om je smartphone als fietscomputer te gebruiken.

Ga naar www.ebikemotion.com om informatie over jouw activiteiten en fiets te bekijken. Gebruik hetzelfde account dat je op je smartphone voor de ebikemotion app gebruikt. Bekijk hier de status van de fiets, activiteiten, rapporten, de locatie en diefstalwaarschuwingen, pas gegevens van de eigenaar aan en raadpleeg de online handleiding.

5.6 Bediening koplamp en achterlicht

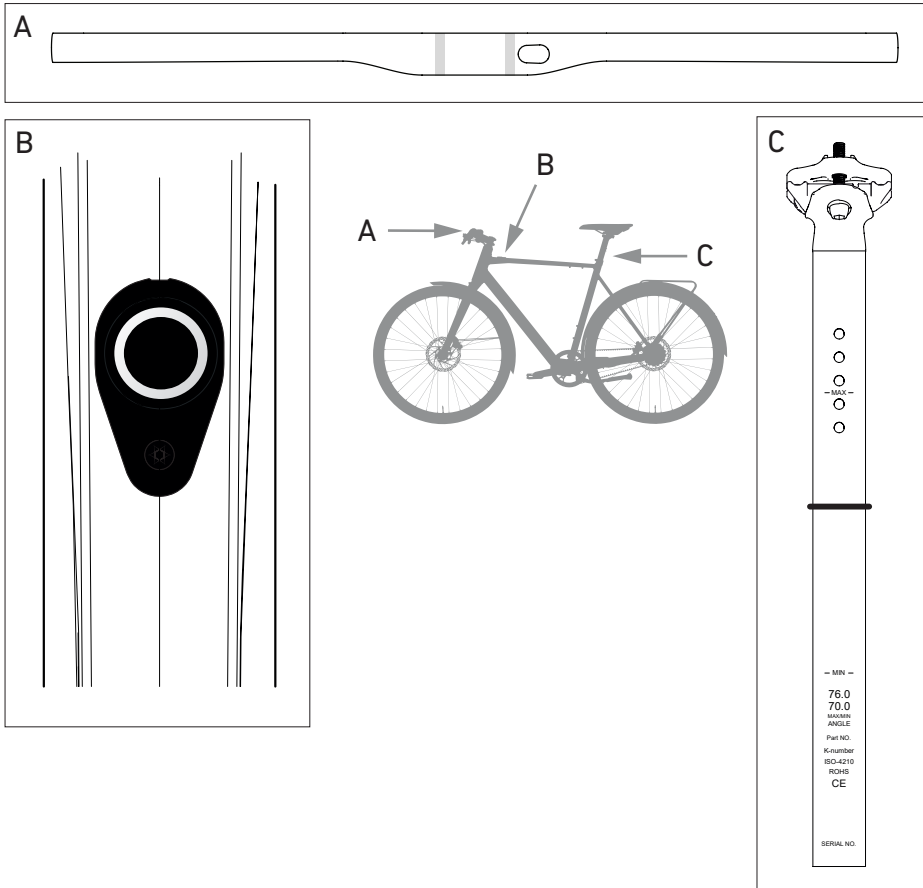

De koplamp is geïntegreerd in het stuur en het achterlicht in de zadelpen. Beide lampen worden bediend met de aan-uitknop op de bovenbuis van de fiets. Ga als volgt te werk om de verlichting in en uit te schakelen:

1. Schakel het systeem in, zie "5.2 Het systeem in-/uitschakelen" op pagina 17.
2. Druk één keer kort op de aan-uitknop.
→ De aan-uitknop begint te knipperen.
3. Druk één keer lang op de aan-uitknop.
→ Het licht wordt in- of uitgeschakeld.

Beide lampen worden gevoed door de accu van de aandrijving.

6. Handelingen voor en na het fietsen

6.1 Voor gebruik

Om de fiets op een veilige wijze te kunnen gebruiken, dien je enkele handelingen te verrichten. Laat de fiets indien je gebreken of fouten vaststelt door een opgeleide rijwielhersteller controleren en waar nodig repareren. Rijd nooit met een defecte of gebrekkige fiets!

	Handeling/controle	Voor het eerste gebruik	Voor elk gebruik
Wielen	Controleer de loop van de wielen: til voor- en achterwiel een voor een van de grond en draai aan het wiel. → De wielen moeten licht draaien. → De wielen moeten recht en zonder zij- of hoogteslag, draaien. → De banden mogen het frame nergens raken.	X	X
	Controleer de naven op speling: til voor- en achterwiel een voor een van de grond en beweeg de wielen zijwaarts. → Er mag geen speling merkbaar zijn.	X	X
	Controleer het freewheelsysteem van de achternaaf of de krachtopsluiting zonder problemen werkt: Ga op de fiets zitten, trek de voorrem aan en trap in stand met matige kracht op de pedalen. → De kracht moet op het achterwiel worden overgebracht. → Het freewheel mag niet slippen.	X	X
	Controleer de bandenspanning: De bandenspanning kan het eenvoudigst met een vloerpomp met manometer gecontroleerd worden. → De minimale en maximale bandenspanning mag niet onder- of overschreden worden (zie „8.3 Bandenspanning“).	X	X
	Controleer de banden op beschadigingen en slijtage. → Er mogen geen beschadigingen aanwezig zijn. → De slijtage mag niet zo ver gevorderd zijn dat de anti-leklaag of de karkasdraden op het loopvlak zichtbaar zijn.	X	X
	Controleer de juiste bevestiging van de voorste steekas.	X	X
	Remmen	Controleer het drukpunt van de remmen: Trek in stand een voor een aan beide remhendels. → Na ongeveer de helft van de afstand tussen hendel en stuur moet een duidelijk drukpunt voelbaar zijn.	X
Controleer de werking van de remmen: Trek in stand een voor een aan de remhendels en beweeg de fiets van voor naar achter. → Het voor- en achterwiel moeten bij ingetrokken remhendel blokkeren.		X	X
Controleer remleidingen en aansluitingen op lekkage en defecten. → Er mag geen remvloeistof lekken bij de aansluitingen van de remleidingen.		X	X

Accessoires	Controleer de bevestiging van de stuurpen: Ga voor de fiets staan, klem het voorwiel tussen je knieën en probeer het stuur te draaien. → Het stuur mag bij normale krachtuitoefening niet draaien.	X	X
	Controleer de speling in het balhoofdstel: Ga naast je fiets staan en houd met beide handen het stuur vast. Trek vervolgens de remhendel van de voorrem in en beweeg de fiets langzaam van voren naar achteren. → Er mag geen speling in het balhoofdstel merkbaar zijn.	X	X
	Controleer de bevestiging van alle onderdelen. → Loszittende onderdelen moeten met het vereiste aanhaalmoment worden vastgedraaid (aanhaalmomenten, zie „8.5 Aanhaalmomenten“).	X	X
Frame	Controleer het frame op beschadigingen en vervormingen. → Er mogen geen beschadigingen aanwezig zijn.	X	X
	Controleer of alle kabels en leidingen in de kabelklemmen zitten. → Alle leidingen moeten vast in de kabelklemmen zitten.	X	X

6.2 Na gebruik



GEVAAR

Risico op ongeluk door remweigering of remkrachtvermindering vanwege vervuilde remblokken of remoppervlakken!

Remblokken en remoppervlakken mogen nooit in contact komen met smerende stoffen zoals olie, vet (ook huidvet), wax, silicone etc.! Op deze wijze vervuilde remblokken of remschijven mogen niet meer worden gebruikt!

6.2.1 Fiets reinigen

Reinig de fiets na gebruik grondig met een zachte reinigingsdoek en schoon water. Gebruik nooit een hogedrukreiniger! Hardnekkig vuil kan met een mild reinigingsmiddel worden verwijderd. Afwasmiddelconcentraten voor huishoudelijk gebruik zijn hiervoor het meest geschikt. Houd je aan de gebruiks- en doseringsaanwijzingen van het betreffende reinigingsmiddel.

Op www.rosebikes.nl vind je talrijke reinigings- en onderhoudsmiddelen voor de fiets. Na het reinigen van de fiets dien je je ervan te verzekeren dat de riem goed schoon is.

6.2.2 Riem en tandwiel onderhouden

De Carbon Drive riem mag niet worden geolied of gevet.

1. Verwijder het grofste vuil van de riem met een zachte borstel en helder water.
→ Hardnekkiger vuil kan met een mild reinigingsmiddel verwijderd worden.
2. Reinig de tandwielen na elke rit.
→ Er mogen geen steentjes, takken of andere objecten tussen de riem en het tandwiel terecht komen.

Om kraakgeluiden te voorkomen kan er een dunne laag droge silicone spray op de getande kant van de riem worden aangebracht.

6.2.3 Fiets stallen

De fiets dient altijd veilig en beschermd tegen omvallen te worden gestald. Bij zeer lichte fietsen kan een val blijvende schade veroorzaken aan frame of onderdelen. Zie ook „7. Transport, opslag en afvalverwijdering“.

Beveilig je fiets met een geschikt slot tegen ongeoorloofd gebruik en diefstal.

6.3 Na een val



GEVAAR

Risico op ongeluk als gevolg van beschadigde of gebroken componenten!

Een val of overbelasting kan ongemerkte en onzichtbare schade veroorzaken.

- Fietsen met beschadigde, verbogen of zelfs gescheurde onderdelen is levensgevaarlijk.
- Laat de fiets en de onderdelen na een val controleren door ROSE Service of een opgeleide rijwielhersteller.
- Repareer nooit zelf verbogen onderdelen, maar vervang ze voor je eigen veiligheid.

Het is zeer lastig een beschadigd carbon onderdeel te beoordelen. Beschadigingen hoeven niet altijd van buiten zichtbaar te zijn. Een oppervlakkige kras kan duiden op delaminatie (het loskomen van de afzonderlijke carbonlagen).

Bij zeer lichte fietsen kan een ongunstige val blijvende schade veroorzaken aan frame of onderdelen. Laat de fiets indien je een beschadiging vermoedt, controleren door ROSE Service of een opgeleide rijwielhersteller.

Bij aluminium onderdelen zijn beschadigingen te herkennen aan deuken, scheuren, vervormingen of verkleuringen. Gebruik de fiets niet meer als er sprake is van een van deze verschijnselen. Laat de fiets indien je een beschadiging vermoedt, controleren door ROSE Service of een opgeleide rijwielhersteller.

7. Transport, opslag en afvalverwijdering

7.1 Transport in de auto

De beste en veiligste wijze om de fiets te transporteren is in de auto. Daar is de fiets optimaal beschermd tegen weersinvloeden en diefstal. Er zijn enkele punten waarmee rekening gehouden moet worden.

- De fiets mag niet in de buurt van warmtebronnen of in de auto blootgesteld aan direct zonlicht worden opgeslagen.
- Als de wielen uit de fiets worden gehaald voor het transport, dient er een transportbeveiliging tussen de uitvalenden te worden aangebracht.

7.2 Transport op de auto op een fietsendrager

Fietsdragers met klemmen voor boven-, onder- of zitbuis zijn niet geschikt voor carbon frames. De klemkracht van de klemmen kan de carbonstructuur beschadigen.

Dek velgen af op de plaats waar de trekbandjes worden aangebracht.

Houd indien je meerdere fietsen vervoert voldoende afstand tussen de fietsen of plaats voldoende beschermend materiaal tussen de fietsen.

Bij het transport van fietsen met carbon wielen op de fietsendrager, moet er voldoende afstand tussen uitlaat en wiel zijn. De minimale afstand bedraagt 45 cm achter en 20 cm boven de uitlaat.

Lees bovendien de handleiding van de fabrikant van de fietsendrager.

7.3 Stalling van de fiets

De fiets dient in een geschikte standaard te worden gestald, in het meest gunstige geval wordt hierbij enkel het achterwiel vastgehouden. Controleer bij langdurige stalling regelmatig de bandenspanning. Laat de fiets niet gedurende lange tijd zonder lucht in de banden staan.

Aangezien de accu permanent in het frame van de fiets is gemonteerd, gelden speciale voorschriften voor het stallen van de fiets: Idealiter is de opslagtemperatuur 20 °C en de relatieve luchtvochtigheid lager dan 80%. De temperatuur van 25 °C mag niet worden overschreden, omdat dit kan leiden tot onherstelbare schade aan de accu. Het is daarom essentieel om de opslagomgeving te bewaken en te controleren om mogelijke schade aan de accu te voorkomen.

Als je de accu of de fiets voor langere tijd opbergt, moet je ervoor zorgen dat de laadstatus tussen 30% en 60% is om een versnelde vermindering van de prestaties van je accu te voorkomen. Sla de accu of de fiets nooit voor langere tijd op onder 30% of boven 90% laadniveau. Houd er rekening mee dat accu's zichzelf ontladen tijdens opslag. Controleer deze waarde minstens om de 6 maanden om er zeker van te zijn dat de laadstatus binnen de opgegeven waarden ligt. Laad de accu op tot 70-80% voor langdurige opslag (12 maanden) en laad de accu elke 6 maanden op tot 50% om overontlading te voorkomen.

7.4 Verzending van de fiets

1. Draai het stuur naar beneden.
2. Draai het stuur naar opzij.
3. Maak alle losse en bewegende onderdelen vast of voorzie ze van voldoende beschermingsmateriaal. Pak scherpe of spitse componenten extra in om te voorkomen dat de kartonnen doos hierdoor wordt beschadigd.
4. Plaats het vulmateriaal achter aan de kant van de achterderailleur.
5. Bescherm de bovenbuis met geschikt materiaal (bijv. isolatiemateriaal) tegen beschadigingen door het stuur.

7.5 Verzending van de accu

Aangezien de accu permanent in het frame van de fiets is gemonteerd, gelden speciale voorschriften voor de verzending van de fiets.

Op de accu is de wetgeving omtrent gevaarlijke goederen van toepassing. Onbeschadigde accu's kunnen door particuliere gebruikers zonder verdere voorschriften op de weg getransporteerd worden.

Let bij transport door zakelijke gebruikers of transport door derden (bijv. luchttransport of een transportbedrijf) op bijzondere eisen aan de verpakking en markering (bijv. voorschriften van de ADR):

- Verzend een accu alleen als deze onbeschadigd is.
- Plak open contacten af en verpak de accu zo dat deze in de verpakking niet kan bewegen.
- Wijs de pakketdienst erop dat het een gevaarlijk goed betreft.
- Houd eveneens rekening met eventuele nationale voorschriften.

Raadpleeg bij vragen over het transport van de accu/de fiets beslist een opgeleide rijwielhersteller of ROSE Service.

7.6 Afvalverwijdering

Accu's, accessoires en verpakkingen moeten worden gesorteerd voor milieuvriendelijke recycling.

Lithium-ion accu's zijn recyclebare, waardevolle hulpbronnen. Informeer naar de regels voor gebruikte accu's in jouw regio. Indien je niet zeker bent, neem dan contact op met de plaats van aankoop of met een rijwielhandelaar.

De accu mag niet met het huisvuil worden weggegooid!

Informatie omtrent het inleveren van lege batterijen en accu's

Als verkoper van batterijen en accu's zijn wij verplicht jou als consument op het volgende te wijzen: Je bent verplicht batterijen en accu's na gebruik terug te brengen. Je kunt je gebruikte batterijen en accu's bij een lokaal inzamelingspunt of in een lokale winkel inleveren. Batterijen die schadelijke stoffen bevatten, herken je aan het icoon met een doorgestreepte container en het chemische symbool (Cd, Hg of Pb) dat de schadelijkheid van het zware metaal aangeeft. Gebruikte batterijen kun je ook bij ons inleveren:

ROSE Bikes GmbH
 - Logistikzentrum -
 Isselburger Str. 17
 46395 Bocholt
 Duitsland

Het inleveren van batterijen en accu's is alleen mogelijk als het om batterijen en accu's gaat die wij verkopen of verkocht hebben en als het gaat om hoeveelheden die gebruikelijk zijn voor een huishouden.

Mededeling omtrent het inleveren van elektrische apparaten

Als verkoper van elektrische apparaten zijn wij als handelaar/fabrikant volgens de Duitse wet voor elektrische apparaten verplicht jou als consument op het volgende te wijzen: je bent wettelijk verplicht oude elektrische apparaten na gebruik in te leveren. Je kunt je gebruikte batterijen en accu's bij een lokaal inzamelingspunt of in een lokale winkel inleveren. Gebruikte apparaten kun je ook bij ons inleveren:

ROSE Bikes GmbH
 - Logistikzentrum -
 Isselburger Str. 17
 46395 Bocholt
 Duitsland

Het inleveren van oude elektrische apparaten is alleen mogelijk als het om elektrische apparaten gaat die wij verkopen of verkocht hebben en als het gaat om hoeveelheden die gebruikelijk zijn voor een huishouden.

8. Onderhoud en verzorging

Alleen bij regelmatig(e) onderhoud en reiniging kun je langdurig plezier beleven aan de fiets. Eenvoudige reinigings-, onderhouds- en controlewerkzaamheden dien je zelf regelmatig uit te voeren (zie „6. Handelingen voor en na het fietsen“ op pagina 84).

8.1 ROSE Bike Service

Als de ROSE fiets voor inspectie of reparatie in onze werkplaats bekeken moet worden, kun je contact met ons opnemen. Alle informatie hierover, evenals de mogelijkheid om een afspraak te maken vind je op www.rosebikes.nl.

8.2 Inspectie van de fiets



GEVAAR

Risico op ongeluk door niet of niet-tijdig uitgevoerd(e) onderhoud en inspectie!

Als de inspectie en het onderhoud niet juist worden uitgevoerd, kunnen versleten onderdelen tot ongevallen leiden.

- Je dient je te houden aan de in deze handleiding genoemde inspectiewerkzaamheden en -intervallen.
- De inspecties dienen te worden uitgevoerd door ROSE Service of een opgeleide rijwielhersteller.

De inspectie bestaat uit een complete controle van alle onderdelen. De inspectie dient te worden uitgevoerd na een bepaald aantal kilometers of na een bepaalde periode. Dat wat het eerst van toepassing is, is maatgevend.

Onderdelen	Werkzaamheden	Maandelijks / 20 h	3 maanden / 60 h	Jaarlijks / 200 h	Overig / opmerking
Fiets volledig	Aanhaalmoment van alle schroeven controleren. Aanhaalmomenten, zie „8.5 Aanhaalmomenten“ op pagina 91. Optische controle van alle onderdelen.	X			
Frame	Visuele controle van het frame op beschadigingen zoals scheuren en vervormingen, verkleuringen en schuurplekken door kabels of remleidingen.	X			
Balhoofdstel	Alle onderdelen van het balhoofdstel demonteren, reinigen en vetten en opnieuw monteren. Zwaar lopende of gecorrodeerde lagers vervangen.			X	
Zadelpen	Zadelpen demonteren, zadelpen en zitbuis van het frame reinigen. Vet aluminium zadelpennen licht in alvorens je deze in een aluminium frame monteert. Aanhaalmoment controleren. Aanhaalmoment zadelklem, zie „8.5 Aanhaalmomenten“ op pagina 91.		X		
Stuur / stuurpen	Aanhaalmoment controleren. Aanhaalmomenten, zie „8.5 Aanhaalmomenten“ op pagina 91.	X			

Onderdelen	Werkzaamheden	Maandelijks / 20 h	3 maanden / 60 h	Jaarlijks / 200 h	Overig / opmerking
Remmen	Slijtage van de remblokken controleren. → Het materiaal op de metalen drager moet een minimale dikte van 0,5 mm hebben.	X			*
	Slijtage van de remschijven controleren. → Minimale dikte van de remschijf: 1,5 mm		X		*
	Remmen ontluften en remvloeistof vervangen.			X	*
Wielen	Onderhoud van de naaf: Onderhoudshandelingen, zie voorschriften van de fabrikant.			X	*
	Velglint op beschadigingen controleren. Het velglint moet vervangen worden, als <ul style="list-style-type: none"> • het velgint loskomt van de velg. • de opdruk loslaat en het onderste materiaal zichtbaar wordt. • sterke welvingen bij de spaakgaten naar binnen toe zichtbaar worden en het velglint duidelijke plooiën krijgt. 			X	
	Spaakspanning, een ronde loop en slijtage van het wiel controleren en indien nodig vervangen.			X	*
Banden	Banden controleren.	X			*
Versnellingen / aandrijving	Riem en tandwielen controleren	X			*
	Riemsparing controleren			X	*

* Bij verkeerd of intensief gebruik vaker

8.3 Bandenspanning

De maximale bandenspanning is afhankelijk van de bandenbreedte en de binnenvelgbreedte. Oriënteer je aan de voorschriften van de fabrikant van de band en velg als je de bandenspanning wilt aanpassen. De maximale bandenspanning mag in geen enkel geval worden overschreden!

Bij veel fietsen is het rijcomfort hoger wanneer de bandenspanning lager is dan de maximale bandenspanning. De minimale bandenspanning staat vermeld op de flank van de band en mag niet worden overschreden.

8.4 Aanvullende informatie

Meer informatie over reserveonderdelen, aanhaalmomenten en explosietekeningen van het frame vind je onder de framedetails op [rosebikes.nl/handleidingen](https://www.rosebikes.nl/handleidingen).

Je wilt onderdelen naar jouw wens instellen, vervangen of onderhouden? Op de websites van de fabrikanten vind je hiervoor in de regel de benodigde informatie. Je bent zelf aansprakelijk voor de handelingen die je uitvoert.

Op <https://www.rosebikes.nl/handleidingen> zijn 'Frame-features' beschikbaar voor elk fietsmodel. Hier vind je alle reserveonderdelen, aanhaalmomenten en andere specifieke details voor jouw fiets.

8.5 Aanhaalmomenten

Alle schroeven moeten met een momentsleutel worden vastgedraaid. Bij juist gebruik wordt zo doldraaien met het gevaar op een breuk voorkomen.

Onderdelen	Fabrikant, model	Aanhaalmoment
zadelpenklem	alle	5 Nm
stuurpen	Ergotec Piranha	stuurklemming: 6 Nm
		vorkbuisklemming: 9 Nm
remklauwbevestiging voorwiel en achterwiel	alle	6 Nm
as voorwiel	ROSE	15 Nm
asmoeren achterwiel	alle	35 Nm
lockring cassette	alle	40 Nm
bevestigingsschroef achterderailleur	alle	10 Nm
bevestigingsschroeven remschijven	alle	4 Nm
lockring Center Lock remschijven	alle	40 Nm
bevestigingsschroef crank	alle	zie opgedrukt aanhaalmoment
trapas	BSA	40 Nm
pedalen	alle	35 Nm
bedieningselementen op het stuur	alle	Zie opgedrukt aanhaalmoment* Let op de voorschriften van de fabrikant van het stuur.
draadbussen aan de voorvork	-	2 Nm*

* Dit aanhaalmoment mag niet overschreden worden. In de regel is een lager aanhaalmoment voor een veilige verbinding afdoende. Vooral bij het gebruik van montagepasta kan het aanhaalmoment vaak duidelijk onder de aangegeven waarde liggen omdat de partikeltjes in de montagepasta de wrijving duidelijk verhogen.

Tip: Hoe lager het aanhaalmoment van de schroeven, hoe minder het onderdeel belast wordt - dat is vooral van belang bij carbon onderdelen.

8.6 Vervangen van onderdelen

Niet alle onderdelen aan je e-bike mogen zonder meer worden vervangen. De bonden 'Zweirad-Industrie-Verband' (ZIV) en 'Verbund Service und Fahrrad' (VSF) hebben hiervoor een gezamenlijke richtlijn opgesteld. Hierin worden de voorwaarden beschreven waaronder de onderdelen van een e-bike mogen worden vervangen. De onderdelen van de e-bike zijn hierbij in vier categorieën verdeeld:

Categorie 1: Onderdelen die uitsluitend na goedkeuring van de fabrikant van de aandrijving of door ROSE Bikes mogen worden vervangen

- Motor
- Sensoren
- Elektronische aansturing
- Elektrische leidingen
- Bedieningseenheid op het stuur / display
- Accupack / oplader

Categorie 2: Onderdelen die uitsluitend na goedkeuring van ROSE Bikes mogen worden vervangen

- Frame
- Demper
- Starre of verende voorvork
- Remsysteem
- Bagagedrager (Bagagedragers zijn van grote invloed op de lastverdeling op de fiets. Zowel negatieve als positieve veranderingen veroorzaken eventueel een ander rijgedrag dan door de fabrikant is bedoeld.)

Categorie 3: Onderdelen die uitsluitend na goedkeuring van ROSE Bikes of de fabrikant van het onderdeel mogen worden vervangen

- Crankstel (indien de afstanden crankstel – midden frame (Q-factor) worden aangehouden)
- Wielen (indien de ETRTO-waarde wordt aangehouden)
- Ketting/tandriem (indien de originele breedte wordt aangehouden)
- Velglint (Velglint en velgen moeten op elkaar zijn afgestemd. Een gewijzigde combinatie kan verschuiving van het velglint veroorzaken en hierdoor leiden tot defecten aan de binnenband.)
- Banden (De sterke acceleratie, het extra gewicht en het dynamische bochten rijden maken het gebruik van banden die speciaal zijn ontworpen voor e-bikes noodzakelijk. Daarnaast moet de ETRTO-waarde worden aangehouden.)
- Remkabels/remleidingen
- Remblokken
- Stuur en stuurpen (zolang de lengte van kabels/leidingen niet hoeft te worden aangepast)
- Zadel en zadelpen (Indien de setback in vergelijking met het originele zadel/zadelpeneenheid niet groter is dan 20 mm. Een gewijzigde lastverdeling buiten het aangegeven verstell bereik kan leiden tot gevaarlijke stuu reigenschappen. Daarbij spelen de lengte van de zadelrail en de zadelvorm een rol.)
- Koplamp (Koplampen zijn voor een bepaalde spanning ontworpen, die moet passen bij de accu van een e-bike. Bovendien moet de elektromagnetische compatibiliteit (EMC) worden gegarandeerd.)

Categorie 4: Onderdelen die zonder goedkeuring mogen worden vervangen

- Balhoofdstel
- Trapas
- Pedalen (zolang de pedalen niet breder zijn dan de originele pedalen)
- Voorderaillieur en achterderaillieur (Alle versnellingsonderdelen dienen geschikt te zijn voor het aantal versnellingen en dienen bovendien onderling compatibel te zijn.)
- Schakelverstellers/draaischakelaars
- Versnellingskabels en -buitenkabels
- Kettingbladen/cassette (zolang het aantal tanden en de diameter gelijk zijn aan het origineel)
- Spaken
- Binnenband (zolang deze soortgelijk is en hetzelfde ventiel heeft)
- Achterlicht, reflector, spaakreflectoren
- Standaard
- Handvatten met schroefbevestiging
- Bel

1. Informations générales	95
1.1 Tableau des symboles.....	95
1.2 Groupe cible.....	95
1.3 Capacités du cycliste.....	95
1.4 Manuels d'instructions des fabricants de composants	95
1.5 Outillage.....	95
1.6 Particularités du carbone.....	95
1.7 Montage et remplacement des composants et accessoires.....	96
1.8 Garantie légale et garantie commerciale.....	96
1.9 Pièces d'usure.....	96
1.10 Poids maximum.....	96
1.11 Exonération de la responsabilité	96
2. Sécurité.....	97
2.1 Informations générales.....	97
2.2 Comment utiliser la batterie en sécurité.....	98
2.3 Consignes de sécurité relatives au porte-bagages.....	100
2.4 Obligation du cycliste d'agir précautionneusement.....	100
2.5 Sécurité dans la circulation routière publique.....	100
2.6 Utilisation conforme.....	102
3. Montage	103
3.1 Outillage indispensable.....	103
3.2 Alignement du centre et réglage du jeu de direction.....	103
3.3 Réglage de l'inclinaison du guidon.....	104
3.4 Montage de la roue avant avec l'axe traversant ROSE.....	105
3.5 Réglage de la hauteur d'assise	106
3.6 Montage du porte-bagages / des bagages sur la fourche	107
3.7 Pattes de cadre ajustables	108
3.8 Ouverture / Fermeture du système d'ouverture	109
3.9 Montage des pédales.....	110
4. Première sortie et familiarisation avec votre nouveau vélo	111
5. Faire du vélo	112
5.1 Rechargement de la batterie	112
5.2 Allumage / Coupure du système	112
5.3 Indication de l'état de la batterie	112
5.4 Choix du niveau d'assistance	112
5.5 Fonctions élargies	112
5.6 Commande des éclairages avant et arrière.....	113
6. Réglages avant et après une sortie à vélo	114
6.1 Avant la sortie.....	114
6.2 Après la sortie.....	115
6.3 Après une chute	116

7. Transport, stockage et élimination	117
7.1 Transport dans la voiture.....	117
7.2 Transport sur le porte-vélo arrière ou le porte-vélo de toit	117
7.3 Stockage du vélo.....	117
7.4 Envoi du vélo	117
7.5 Envoi de la batterie.....	118
7.6 Élimination	118
8. Entretien et soin	119
8.1 Bike Service ROSE.....	119
8.2 Révision de vélos	119
8.3 Pression de gonflage.....	121
8.4 De plus amples informations.....	121
8.5 Couples de serrage	121
8.6 Remplacement des composants.....	122

1. Informations générales

Ce manuel d'instructions est l'élément essentiel pour monter, utiliser et soigner votre vélo en sécurité. Il doit vous transmettre les connaissances de base de votre vélo, vous soutenir dans le montage et vous donner des conseils utiles pendant tout ce temps que vous utilisez votre vélo. Si vous avez des doutes ou questions sur la réalisation des tâches à faire, veuillez consulter dans tous les cas un mécanicien deux-roues diplômé.

Veuillez lire attentivement ce manuel d'instructions avant d'utiliser votre vélo pour la première fois et assurez-vous de tout comprendre. Assurez-vous aussi que les utilisateurs tiers sont informés sur le contenu de ce manuel d'instructions et qu'ils l'ont bien compris et le respectent.

Gardez ce manuel d'instructions dans le but de le consulter plus tard, si besoin. Si vous vendez ou donnez votre vélo, veuillez également inclure ce manuel d'instructions.

Ce manuel d'instructions est disponible en fichier pdf sur rosebikes.fr/manuels_dinstructions.

1.1 Tableau des symboles



DANGER

... définit une mise en danger élevée, ayant pour conséquence des blessures graves ou la mort, si elle n'est pas évitée.



ATTENTION

... définit une mise en danger faible, ayant pour conséquence des blessures insignifiantes à médiocres, si elle n'est pas évitée.



NOTE

... définit une mise en danger de biens.

1.2 Groupe cible

Le groupe cible de ce manuel d'instructions, c'est vous, propriétaire du vélo ROSE.

Condition préalable du montage et du soin du vélo est le savoir fondamental de la technique du vélo. Au cas où vous ayez des doutes, consultez dans tous les cas un mécanicien deux-roues diplômé. Le mauvais montage ou le mauvais soin de votre vélo peuvent conduire aux accidents graves qui peuvent être mortels!

1.3 Capacités du cycliste

Il est indispensable que le cycliste soit physiquement et mentalement capable de conduire le vélo en sécurité en une longue période et distance. Il y a des cours spécialisés de conduite que les débutants ou personnes qui reprennent le vélo peuvent faire.

1.4 Manuels d'instructions des fabricants de composants

Ce manuel d'instructions contient toutes les informations nécessaires pour utiliser en sécurité votre vélo. En plus de ce manuel d'instructions, d'autres informations sur des produits ou d'autres manuels d'instructions de différents fabricants de composants sont inclus, le cas échéant. Consultez-les si besoin p. ex. pour monter ou régler quelques éléments du vélo ou pour avoir de plus amples informations sur les produits. Il se peut que les manuels d'instructions de quelques fabricants ne soient disponibles qu'en ligne (voir aussi « 8.4 De plus amples informations » à la page 121).

1.5 Outillage

Effectuez les tâches du vélo uniquement avec l'outillage approprié. Il faut serrer les raccords vissés avec une clé dynamométrique et veiller au bon couple de serrage.

Seulement si on utilise des outils en état et en fonctionnement impeccables, on peut s'assurer d'un montage resp. démontage impeccables des composants.

1.6 Particularités du carbone

Il ne faut pas serrer les cadres en carbone (p. ex. dans la griffe d'un pied d'atelier) ou les soumettre à une autre sorte de pression. Il faut visser les composants en carbone toujours au couple prescrit.

Un dégât d'un composant en carbone n'est pas forcément visible à première vue. Au cas où vous ayez des doutes, consultez dans tous les cas un mécanicien deux-roues diplômé.

Les composants en carbone ont une durée de vie limitée. Un cintre, une tige de selle, une potence, un pédalier et des roues

en carbone doivent être remplacés à intervalles réguliers (p. ex. tous les trois ans). Nous conseillons de remplacer les cadres et les fourches en carbone de ROSE après six ans.

Une forte chaleur endommage durablement la structure du carbone. Il faut garder les composants en carbone loin de sources de chaleur et en dehors de véhicules qui sont exposés à l'insolation directe.

Les cadres carbone à l'allure UD peuvent présenter une structure irrégulière et ombrée. Ce sont notamment ces caractéristiques qui mettent l'allure UD en relief. Ce n'est ni un défaut ni un vice.

1.7 Montage et remplacement des composants et accessoires

Remorques et sièges enfants

Il ne faut fixer les remorques de vélo à l'axe de la roue arrière de la bicyclette qu'à l'aide de dispositifs spéciaux. Il ne faut pas utiliser de sièges enfants et de remorques avec une fixation à blocage sur la tige de selle ou le cadre. Il ne faut en aucun cas dépasser le poids maximum admis pour le vélo, non plus quand une remorque est installée.

Porte-bagages à la fourche

Pour les instructions de montage des porte-bagages sur la fourche, voir « 3.6 Montage du porte-bagages / des bagages sur la fourche » à la page 107.

Remplacement de composants

Merci de lire le manuel d'instructions du fabricant concerné avant de monter des composants, accessoires ou autre.

Il ne faut en aucun cas dépasser le poids maximum du système (v. « 1.10 Poids maximum » à la page 96), non plus avec des composants et accessoires montés.

1.8 Garantie légale et garantie commerciale

Pour toute information sur la garantie légale et la garantie commerciale, consultez le site web rosebikes.fr/cgv.

Une condition requise pour jouir de la garantie de votre vélo ou de ses composants est que vous nous renvoyiez le vélo complet et non pas seulement les composants défectueux. Seulement si ces conditions requises sont remplies, nous pouvons vérifier si vous avez droit à jouir de la garantie.

1.9 Pièces d'usure

Les composants figurant dans la liste ci-dessous devraient être révisés régulièrement et remplacés au besoin:

- pneus et chambres à air
- disques de frein et plaquettes de frein
- roulements (jeu de direction, boîtier de pédalier, moyeu)
- chaîne, cassette et pignons
- cintre et potence
- guidoline et poignées
- selle et tige de selle
- graisse, lubrifiant, huile hydraulique et liquide de frein
- câbles et gaines de dérailleur
- autocollants et peinture
- transmission et batterie

1.10 Poids maximum

Le ROSE Sneak Plus EQ est conçu pour un poids total de 120 kg. Il est obtenu en additionnant le poids du cycliste, du vélo (15,5 kg \pm 5%), de l'équipement (casque, sac à dos, chaussures, habillement), du bagage et de la remorque y compris son contenu.

1.11 Exonération de la responsabilité

Les tâches décrites dans le présent manuel sont à réaliser par des personnes qui ont les connaissances techniques nécessaires.

L'utilisateur répond des dégâts à la suite:

- de l'usage incorrect (voir « 2.6 Utilisation conforme » à la page 102)
- du non-respect des règlements importants à la sécurité
- du montage, de la réparation ou de l'entretien incorrects
- du montage de pièces de rechange ou d'accessoires non admis
- de la modification du montage d'origine

Au cas où vous ayez des doutes, merci de consulter un mécanicien deux-roues diplômé ou le service après-vente ROSE.

2. Sécurité

2.1 Informations générales



DANGER

Risque de blessure dû à un équipement de protection non approprié!

Porter un équipement de protection efficace, contribue bien à votre propre sécurité.

- Portez toujours un casque.
- Portez toujours des vêtements réfléchissants que l'on perçoit plus facilement.



DANGER

Risque d'accident dû aux composants montés incorrectement!

Les composants mal montés peuvent se desserrer en conduite!

- Le montage est à exécuter conformément aux prescriptions de ce manuel d'instructions.
- En cas de doutes, consultez le service après-vente ROSE ou un mécanicien deux-roues diplômé.



DANGER

Risque d'accident dû à la capacité diminuée de freinage suite aux plaquettes de frein non rodées!

Seulement après le rodage soigneux des plaquettes de frein, les freins à disque arrivent à déployer à l'intégralité leur force de freinage. Rodez les freins dans une rue qui ne fait pas partie des voies publiques.

- Freinez 20 à 30 fois avec le frein avant ou le frein arrière en ralentissant de 30 km/h à 5 km/h et répétez cette procédure avec le deuxième frein. Freinez aussi fort que possible mais sans que l'une ou l'autre roue bloque.
- Tenez aussi compte des indications du fabricant de vos freins (voir manuel d'instructions contenu).



DANGER

Risque d'accident dû à la défaillance imprévue de composants endommagés d'avance!

Une chute ou des événements imprévus peuvent conduire aux dommages des composants de votre vélo sans que vous en preniez note. Il est à tout moment possible que ces composants endommagés à un moment donné se tordent ou cassent en conduite.

- Révisez régulièrement vos composants pour vous rassurer qu'ils ne soient pas endommagés.
- Il faut remplacer régulièrement les composants fortement sollicités et faire un mécanicien deux-roues diplômé les réviser à intervalles.



DANGER

Risque de blessure lié à l'activation accidentelle du système du vélo électrique!

- Avant de faire des tâches sur votre vélo électrique (p. ex. révision, réparation, montage, soin, nettoyage de la chaîne, etc.), de le transporter (dans la voiture, en avion, etc.) et de le stocker, il faut s'assurer d'avoir désactivé le système et le sécurisé de l'allumage.

**DANGER****Risque élevé dû à l'augmentation des performances ou à l'abrogation du motoréducteur du vélo électrique!**

La manipulation du vélo électrique cause des risques de responsabilités imprévisibles et provoque aussi le risque d'un dysfonctionnement soudain des composants surménagés!

- Il ne faut pas modifier le moindre détail du vélo électrique.
- Il ne faut pas installer des produits qui pourraient augmenter le rendement du vélo électrique.
- Si vous n'utilisez pas votre vélo électrique dans des conditions appropriées, vous risquez votre propre sécurité et la sécurité des autres usagers de la route.
- Si vous avez un accident qui s'explique par une manipulation, vous risquez des coûts de dommages exorbitants et possiblement une procédure pénale.
- Tous les composants sont appropriés pour les données de puissance originales du vélo électrique. Des sollicitations élevées mènent à la surmenage, à un cycle de vie plus court et à long terme à la défaillance des composants.
- Aussi, elles mènent à l'extinction de la garantie contractuelle et de la garantie légale.

2.2 Comment utiliser la batterie en sécurité

En plus de donner suite à ces informations de sécurité, il faut respecter les réglementations conformes à « 7. Transport, stockage et élimination ».

**DANGER****Risque de blessure lié aux fuites de liquides ou de vapeurs!**

Si on endommage la batterie ou on ne l'utilise pas comme il le faut, il peut y avoir des fuites de liquides ou de gaz. Il peuvent en résulter des irritations cutanées, des yeux, des voies respiratoires ou des brûlures!

- Évitez tout contact avec du gaz ou liquide qui fuit.
- En cas de contact avec la peau, rincer avec de l'eau claire.
- En cas de contact avec les yeux, consultez aussitôt un médecin.
- En cas d'irritation des voies respiratoires, sortez dans l'air frais et consultez un médecin si vous avez mal.

**DANGER****Risque de blessure lié à une batterie endommagée!**

La densité énergétique de la batterie d'un vélo électrique est très haute. Les dommages ou une décharge soudaine de la batterie peuvent mener à des situations très dangereuses!

- Si la batterie est endommagée, contactez le service après-vente ROSE Bikes!
- Il ne faut plus utiliser la batterie dans les conditions ci-dessous:
 - La batterie est endommagée, déformée ou son corps fissuré.
 - Il y a des fuites d'un liquide ou d'un gaz.
 - La batterie chauffe ou devient très chaude.
 - En cas d'un dysfonctionnement ou d'une défaillance de la batterie.
- Si l'une des erreurs susmentionnées apparaît, il faut prendre les mesures ci-dessous:
 - Éloignez-vous de la batterie de manière à ne pas respirer des gaz qui fuient et à ne pas toucher des liquides qui sortent.
 - Quittez tous les matériaux combustibles aux alentours de la batterie.
 - Sécurisez largement le lieu de stockage.
 - Stockez la batterie dans un récipient incombustible ou sur la terre.



DANGER

Risque de blessure lié à la mauvaise utilisation de la batterie ou à l'utilisation hors de l'usage conforme!

- La batterie est à utiliser uniquement avec le vélo électrique prévu à cet effet!
- La batterie est conçue pour l'usage dans le cadre de l'utilisation conforme de votre vélo électrique (voir « 2.6 Utilisation conforme »). Des sollicitations au-delà de ces règlements peuvent mener à des dommages de la batterie.
- La batterie est appropriée pour les températures entre 10° à 40° C.
- Protégez le vélo, et donc la batterie, des intempéries et de l'échauffement dû à l'exposition directe au soleil pendant quelque temps.
- Respectez les consignes de stockage du vélo / de la batterie, voir « 7.3 Stockage du vélo ».
- Si la batterie est remplacée, il faut veiller à utiliser uniquement des modèles admis (voir aussi « 8.6 Remplacement des composants »).



DANGER

Risque de blessure lié au court-circuit, à l'explosion et l'incendie de la batterie ou du chargeur!

- Il ne faut pas que la batterie puisse subir de choc mécanique.
- N'ouvrez pas la batterie ou le chargeur. On risque de provoquer un court-circuit.
- Mettez la batterie à l'abri de la chaleur (aussi de l'insolation permanente), du feu et de l'eau.
- Ne stockez ni utilisez la batterie à proximité des objets chauds ou combustibles.
- Mettez la batterie non utilisée et le chargeur à l'abri d'agrafes, d'espèces, de clés, de clous, de vis ou d'autres objets métalliques qui pourraient perturber les contacts.



DANGER

Risque de blessure lié à une mauvaise recharge de la batterie!

Si la batterie est mal rechargée, elle ou des matériaux combustibles à proximité de la batterie peuvent s'enflammer.

- Utilisez uniquement le chargeur d'origine.
- Éteignez le vélo électrique avant de brancher ou de débrancher le chargeur.
- Il faut que les contacts du connecteur de chargement ainsi que le chargeur soient propres et secs avant de brancher le chargeur.
- Il ne faut pas bouger le vélo pendant le chargement.
- Le chargement de la batterie ne peut se faire que dans un environnement protégé des intempéries
- N'utilisez jamais un chargeur dont vous soupçonnez ou savez qu'il est défectueux.
- Lorsque le port de charge n'est pas utilisé, il doit être recouvert du cache anti-poussière.
- Ne placez pas le chargeur ou la batterie à proximité des matériaux combustibles lorsque vous rechargez la batterie.
- Pendant la charge, il ne faut pas recouvrir le chargeur par exemple d'un chiffon.
- Ne rechargez la batterie qu'à l'état sec.
- Il faut que la température ne soit ni inférieure à 10° C ni supérieure à 40° C lorsque la batterie est rechargée.
- Un détecteur de fumée, dans l'idéal, se trouve à proximité immédiate afin de détecter à temps un éventuel dégagement de fumée.
- Il ne faudrait pas laisser la batterie branchée au chargeur pendant plus de 5 heures.



AVERTISSEMENT

Risque d'accident dû à une mauvaise utilisation du porte-bagages!

Une mauvaise utilisation du porte-bagages ou du bagages attaché dessus peut causer un accident grave en conduite.

- Veillez à ne pas dépasser la charge maximum admise de 4 kg pour chaque côté du porte-bagages.
- La limite de poids du vélo (v. « 1.10 Poids maximum ») à ne pas dépasser se réfère au vélo complet y compris les bagages sur le porte-bagages.
- Tenez compte que le porte-bagages chargé peut influencer le comportement du vélo, en particulier la direction et le freinage.
- Il faut installer les bagages (sacoques, etc.) sur le porte-bagages selon les instructions des fabricants en question.
- Il faut mettre les bagages de manière que l'éclairage et les réflecteurs ne soient pas cachés.
- Il faut répartir les bagages uniformément entre les deux côtés du porte-bagages.
- Il faut placer les bagages de manière qu'ils ne puissent ni glisser ni tomber. Il ne faut pas que de pièces non attachées pendent du porte-bagages.
- Vérifiez et rattachez régulièrement les éléments de fixation du porte-bagages.
- Il ne faut pas modifier ou altérer les porte-bagages.
- Ne fixez pas de remorques au porte-bagages.

2.4 Obligation du cycliste d'agir précautionneusement

Ce manuel d'instructions ne délie pas le cycliste de l'obligation de veiller au fonctionnement impeccable du vélo. En cas de questions, il faut absolument consulter un mécanicien deux-roues diplômé ou le service après-vente ROSE.

2.5 Sécurité dans la circulation routière publique



DANGER

Risque d'accident dû à l'équipement inapproprié pour la circulation routière!

L'équipement prescrit pour des vélos utilisés dans la circulation routière publique servent primordialement à la visibilité des cyclistes. Si un cycliste n'est pas vu ou pas vu à temps, il peut avoir un accident avec des conséquences graves.

- Il faut que tous les composants prescrits par le code de la route valable soient montés sur votre vélo.
- Ne pas tenir compte des dispositions peut conduire aux accidents, à l'imposition d'amendes ou à la perte de la couverture d'assurance.
- Tenez compte des dispositions légales du pays où vous ferez du vélo.

Allemagne

Le code de la route allemand régleme les équipements indispensables pour le trafic public en Allemagne. L'équipement ci-dessous est prescrit:

Dénomination	Notes spéciales
Éclairage avant blanc et réflecteur blanc	À la tombée de la nuit, à l'obscurité ou quand les conditions de visibilité le demandent, il faut monter un éclairage avant et arrière ainsi que des réflecteurs. Il faut que les éclairages ainsi que les réflecteurs soient bien installés et à tout moment opérationnels lorsqu'ils sont utilisés.
Éclairage arrière rouge et réflecteur rouge	Il ne faut pas que l'on puisse les dérégler involontairement dans des conditions habituelles d'usage. Il faut régler l'éclairage avant de manière qu'il ne puisse pas éblouir les autres usagers de la route. Il ne faut pas que les éclairages ou réflecteurs soient cachés.
Réflecteur de pédale	Il faut que les deux pédales possèdent des réflecteurs jaunes orientés à l'avant et à l'arrière.
Réflecteur de rayon	Il faut avoir installé deux réflecteurs de rayon tant à la roue avant qu'à la roue arrière. Autrement, on peut utiliser des pneus avec des bandes réfléchissantes ou des barres réfléchissantes sur chaque rayon.

Suisse

En Suisse, l'Ordonnance concernant les exigences techniques requises pour les véhicules routiers (OETV) réglemente l'équipement indispensable pour le trafic public. L'équipement ci-dessous est prescrit:

Dénomination	Notes spéciales
Éclairage avant blanc	L'éclairage avant et arrière peuvent être détachables ou installés en permanence.
Éclairage arrière rouge	Les éclairages avant et arrière doivent être allumés à tout moment. Il ne faut pas que les éclairages avant et arrière clignotent et non plus qu'ils éblouissent d'autres usagers de la route. Il ne faut pas que les éclairages ou réflecteurs soient cachés.
Réflecteur blanc	Il faut avoir monté au moins un réflecteur avant et un réflecteur arrière d'une surface minimum de 10 cm ² . Il faut que les réflecteurs soient visibles à une distance de 100 m de nuit à la lumière d'un feu de route d'un véhicule motorisé.
Réflecteur rouge	
Réflecteur de pédale	Il faut que les pédales soient dotées à l'avant et à l'arrière d'un catadioptré de minimum 5 cm ² . À l'exception des pédales de route, pédales de sécurité et autres de ce type.

France

Le Code de la route s'applique pour des équipements obligatoires à vélo dans l'espace public en France. Il est conseillé de prévoir l'équipement ci-dessous avant de rouler dans la circulation routière avec votre vélo:

Dénomination	Autres notes
Éclairage avant	Lumière jaune ou blanche, non éblouissante. L'éclairage arrière doit être nettement visible lorsque le vélo est utilisé. L'éclairage avant et l'éclairage arrière doivent équiper le vélo au crépuscule, la nuit ou lorsque la visibilité est insuffisante.
Éclairage arrière rouge	
Réflecteur avant blanc	Il faut que le vélo soit toujours équipé de réflecteurs.
Réflecteur arrière rouge	
Réflecteurs de pédales	Les pédales doivent comporter à l'avant et à l'arrière des réflecteurs de couleur orange.
Réflecteurs latéraux	Le vélo doit être pourvu de réflecteurs de couleur orange visibles latéralement.

Le Code de la route liste d'autres exigences, non reprises ici, relatives à l'équipement des cyclistes, tel que le casque ou la veste ou le gilet de haute visibilité.

2.6 Utilisation conforme

Il y a six catégories d'usage pour les vélos ROSE – de l'usage sur des routes pavées à la pratique de downhill ou freeride. Il ne faut utiliser les vélos que conformément aux dispositions. Sinon, l'utilisateur se fait responsable des conséquences.

Le Sneak Plus EQ est approuvé pour une utilisation décrite dans la catégorie 2!

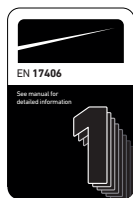

Catégorie 1

Se réfère aux vélos et vélos électriques que l'on utilise sur des routes et chemins battus usuels avec lesquels les pneus gardent à tout moment le contact à vitesse moyenne, avec des niveaux et dénivelés de temps à autre.

Vitesse moyenne: 15 à 25 km/h

Hauteur des niveaux et dénivelés: <15 cm

Compétence de conduite conseillée: pas de compétence spécifique nécessaire



Catégorie 2

Se réfère aux vélos et vélos électriques auxquels s'applique la catégorie 1 et qui s'utilisent aussi sur des routes non battues et chemins de gravier avec des montées et descentes modérées. Dans ces conditions, il est possible que l'on roule sur des terrains irréguliers et que les pneus perdent à reprises le contact avec le sol. Les niveaux et dénivelés sont limités à 15 cm maximum.

Vitesse moyenne: 15 à 25 km/h

Hauteur des niveaux et dénivelés: <15 cm

Compétence de conduite conseillée: aucune

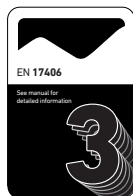

Catégorie 3

Se réfère aux vélos et vélos électriques auxquels s'applique la catégorie 1 et 2 et qui s'utilisent aussi sur des sentiers peu praticables, des routes non battues irrégulières tout comme sur des terrains difficiles et des chemins moins accessibles où il faut savoir piloter sur des terrains techniques. Les sauts et drops doivent être moins de 60 cm.

Vitesse moyenne: non pertinente

Hauteur des niveaux et sauts: <60 cm

Compétence de conduite conseillée: compétence technique et savoir-faire requis

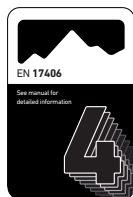

Catégorie 4

Se réfère aux vélos et vélos électriques auxquels s'appliquent la catégorie 1, 2, et 3 et qui s'utilisent aussi pour descendre des sentiers non battus à moins de 40 km/h. Les sauts doivent être moins de 120 cm.

Vitesse moyenne: non pertinente

Hauteur des niveaux et sauts: <120 cm

Compétence de conduite conseillée: compétence technique, savoir-faire et bonne maîtrise du vélo requis



Catégorie 5

Se réfère aux vélos et vélos électriques auxquels s'appliquent la catégorie 1, 2, 3, et 4 et qui s'utilisent aussi pour des sauts et descentes extrêmes à plus de 40 km/h sur des sentiers non battus ou en une combinaison.

Vitesse moyenne: non pertinente

Hauteur des niveaux et sauts: >120 cm

Compétence de conduite conseillée: excellente compétence technique, savoir-faire et maîtrise du vélo requis



Catégorie 6

Se réfère aux vélos et vélos électriques auxquels s'applique la catégorie 1 et qui s'utilisent en compétition ou d'autres événements à plus de 50 km/h, p. ex. des descentes ou sprints.

Vitesse moyenne: 30 à 55 km/h

Hauteur des niveaux et dénivelés: <15 cm

Compétence de conduite conseillée: compétence technique et savoir-faire requis

3. Montage

Dans le but de simplifier le transport, on a démonté ou déréglé quelques composants selon le modèle du vélo. Il faut également monter les pédales et s'assurer de l'état impeccable du vélo.

Après déballage, vérifiez que le vélo et ses composants n'ont pas été endommagés pendant le transport. S'il y a des dommages quelconques, veuillez prendre contact avec le Service Clients de ROSE.



DANGER

Risque d'accident dû aux composants montés incorrectement!

Les composants mal montés peuvent se desserrer en conduite!

- Le montage est à exécuter conformément aux prescriptions de ce manuel d'instructions.
- En cas de doutes, consultez le service après-vente ROSE ou un mécanicien deux-roues diplômé.

3.1 Outillage indispensable

En fonction du modèle et de l'équipement, il vous faut les outils ci-dessous pour le montage de votre vélo:

- clés hexagonales 4 mm, 5 mm, 6 mm, 8 mm
- clé dynamométrique avec embouts hexagonaux 4 mm, 5 mm, 6 mm, et 8 mm
- clé plate 15 mm

3.2 Alignement du cintre et réglage du jeu de direction



ATTENTION

La vis (1) destinée à régler le jeu du jeu de direction sert uniquement à régler le jeu des roulements et non pas à serrer la potence!

1. Desserrez la/les vis de serrage (2) de la potence à l'aide d'une clé hexagonale. Ne desserrez pas la vis (1) destinée à régler le jeu du jeu de direction.
2. Tournez le guidon dans le sens de la marche et alignez-le sur la roue avant. Faites tourner les entretoises sous la potence et alignez-les ensuite.
3. Révissez le jeu du jeu de direction en actionnant le frein avant et en avançant et en reculant lentement le vélo en même temps.
→ Il ne faut pas que vous notiez du jeu.
4. Si vous ressentez du jeu au niveau du jeu de direction, tournez la vis (1) destinée à régler le jeu d'un quart dans le sens des aiguilles d'une montre.
5. Vérifiez le jeu du jeu de direction et répétez les procédures décrites ci-dessus jusqu'à ce qu'il n'y ait plus de jeu dans le jeu de direction.
Au cas où vous ayez des doutes ou questions, veuillez consulter un mécanicien deux-roues diplômé.
6. Serrez tour à tour la/les vis de serrage (2) de la potence. Le couple nécessaire est annoncé sur la potence ou dans le chapitre « 8.5 Couples de serrage ».

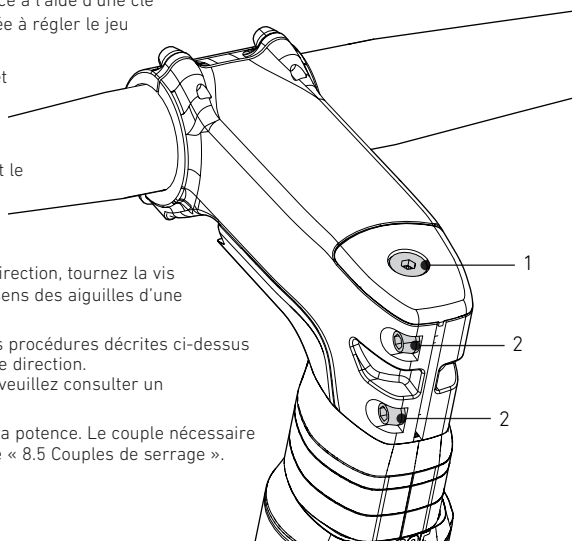

3.3 Réglage de l'inclinaison du guidon

1. Desserrez les vis de serrage du guidon en les tournant contre le sens des aiguilles d'une montre jusqu'à ce que le guidon puisse être incliné.

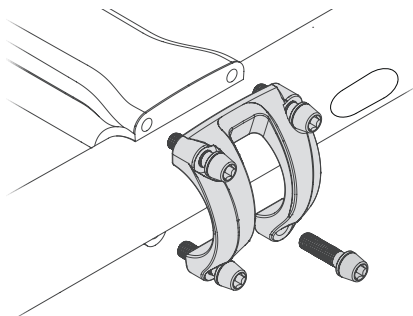

2. Alignez le guidon et réglez son inclinaison.
 - Le réglage de l'inclinaison du guidon influence le faisceau lumineux de l'éclairage avant intégré au guidon.
 - Inclinez le guidon de telle sorte que le milieu du faisceau lumineux tombe à mi-hauteur du guidon sur un mur à 5 m de distance.

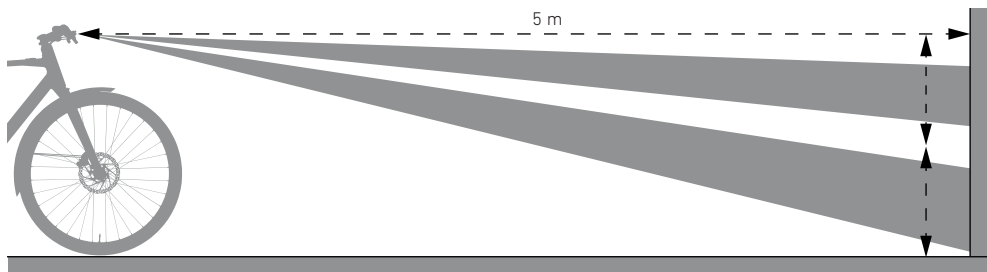
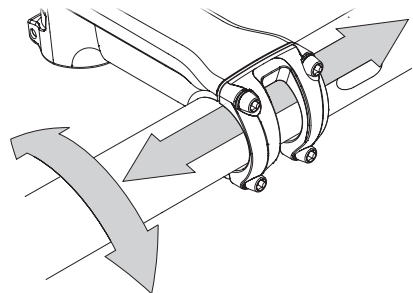

3. Serrez pas à pas et en croix les vis de serrage jusqu'à ce que vous ayez atteint le couple prescrit. Le couple nécessaire est annoncé sur la potence ou dans le chapitre « 8.5 Couples de serrage ».

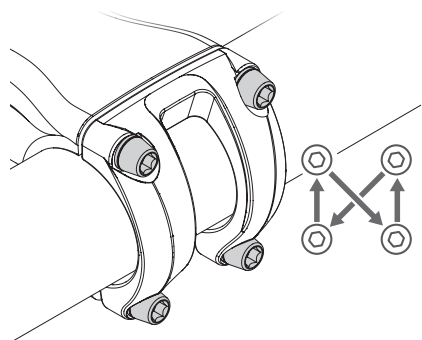

3.4 Montage de la roue avant avec l'axe traversant ROSE



DANGER

Risque d'accident dû aux roues mal montées!

Si l'axe de la roue avant resp. la roue arrière n'est pas monté correctement, il peut se desserrer tout d'un coup et alors la roue se desserrer également ou bloquer!

- Il faut visser les axes traversants toujours au couple prescrit.
- Avant chaque sortie, vérifiez le montage correct des axes traversants.
- En cas de doutes, consultez le service après-vente ROSE ou un mécanicien deux-roues diplômé.



Un pied d'atelier pour vélo facilite le montage de la roue avant. Si vous utilisez un pied d'atelier, montez d'abord la tige de selle sur le vélo et serrez-la ensuite dans la griffe de maintien du pied d'atelier.

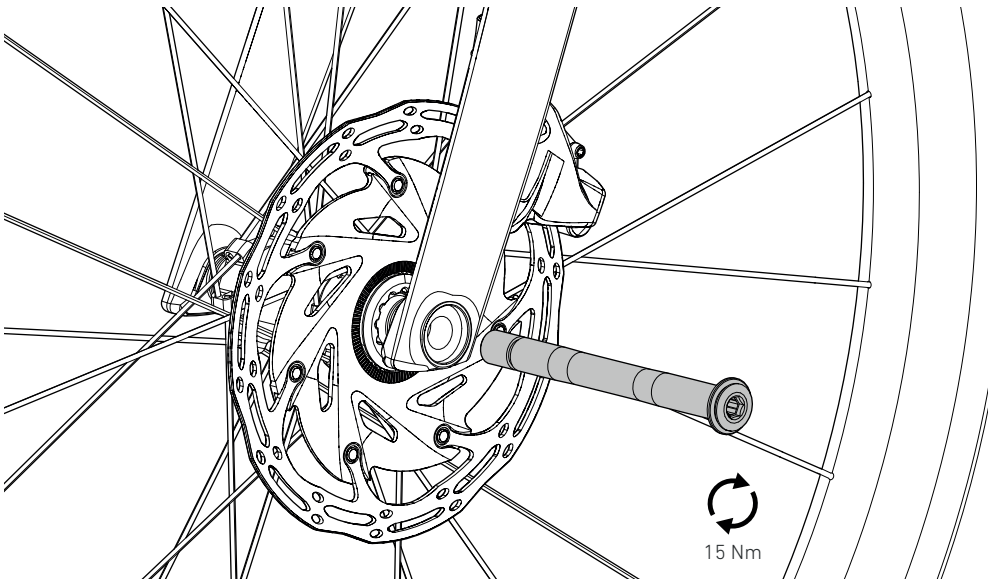

1. Retirez l'axe traversant de la fourche.
2. Vérifiez si un élastique se trouve sur le levier de frein de la roue avant. Enlevez l'élastique, si existant.
3. Si existant, retirez aussi le système de sécurité de transport entre les plaquettes de frein.
→ Gardez le système de sécurité pour un éventuel transport de votre vélo à un moment donné.
4. Mettez la roue avant dans les pattes de fourche.
5. Faites passer l'axe traversant par les pattes de fourche et le moyeu de la roue, veillant à le faire passer depuis le côté opposé cassette.
6. Vissez l'axe traversant à l'intégralité dans la patte de fourche.
7. Serrez à la main le levier de l'axe traversant aussi fort que possible, en appliquant un couple de 15 Nm au moins.
8. Vérifiez le montage correct de la roue avant.



DANGER

Risque d'accident et d'endommagement dus à une tige de selle trop ou trop peu mise dans le tube de selle!

Dans le cas que la tige de selle n'est pas insérée suffisamment, elle peut casser ou le cadre être endommagé.

- Il faut dans tous les cas veiller à respecter la longueur d'insertion minimale qui est signalée sur la tige de selle.
- Si on raccourcit la tige de selle, la marque indiquant la longueur d'insertion minimale n'est plus déterminante. Il faut introduire la tige de selle au minimum de 10 cm dans le cadre du vélo.

Si la profondeur d'insertion maximale est dépassée, le feu arrière intégré dans la tige de selle n'est plus visible.

- Il faut dans tous les cas veiller à respecter la longueur d'insertion maximale qui est signalée sur la tige de selle.
- Les trois LED du haut doivent être visibles!

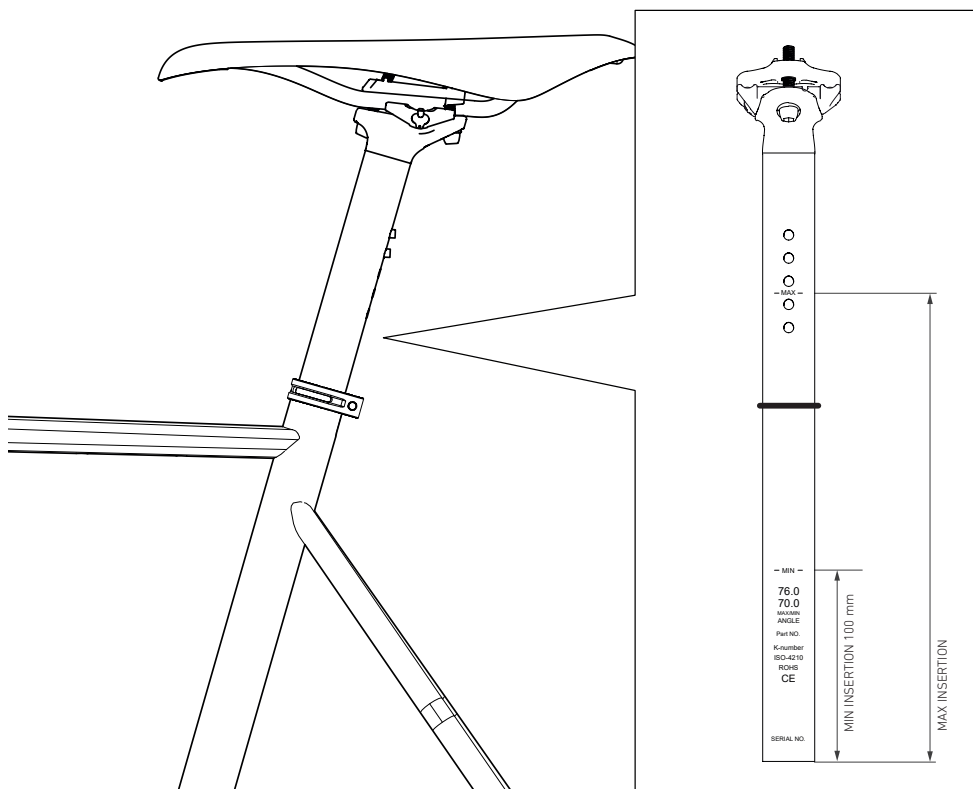

1. Desserrez le collier de selle.
2. Sortez ou enfoncez la tige de selle de manière à mettre la selle en la bonne hauteur et alignez la selle.
→ Il faut introduire la tige de selle en la profondeur minimum et maximum qui sont inscrites sur la tige de selle!
3. Resserrez le vis de serrage au couple de 5 Nm.
4. Montez sur votre vélo et vérifiez ensuite si la hauteur de la selle est bonne.

3.6 Montage du porte-bagages / des bagages sur la fourche

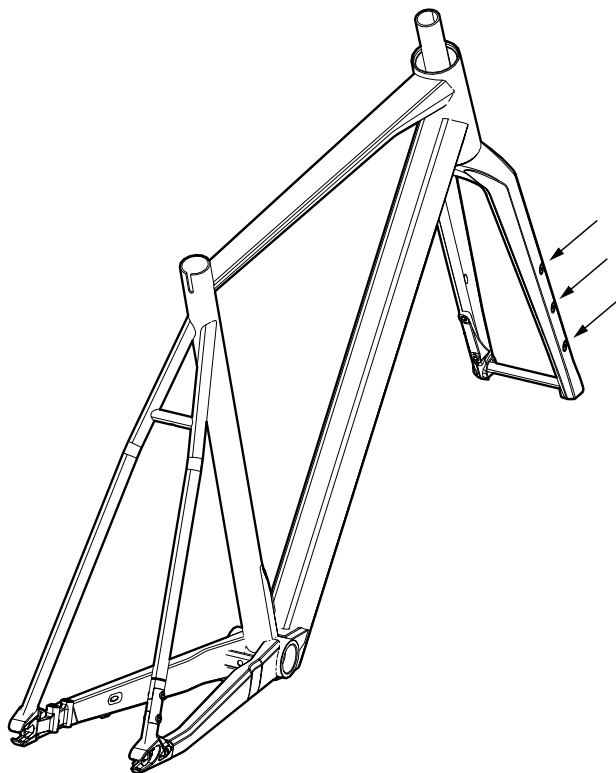

FR



ATTENTION

Risque d'accident dû au dommage de la fourche en cas d'utilisation de supports pas compatibles!

Si on monte sur la fourche des supports pour accessoires qui ne tiennent pas sur les rivets filetés, on endommage les rivets filetés et alors la fourche dès lors on serre les vis de fixation.

Si les rivets filetés sont arrachés, la fourche peut devenir moins ferme et mener aux chutes et aux accidents!

- Utilisez uniquement les supports qui reposent sur toute la surface de la fourche.

On peut installer un porte-bagages aux œillets filetés de la fourche. Il ne faut pas monter de lowrider!

Il ne faut pas que la charge utile maximale de la fourche dépasse les 3 kg de chaque côté!

On peut serrer les vis dans les œillets filetés au couple maximal de 2 Nm.

3.7 Pattes de cadre ajustables

Les pattes de cadre du Sneak Plus peuvent être déplacées pour pouvoir tendre la chaîne / courroie sans tendeur de chaîne.

La chaîne / courroie est parfaitement tendue à l'expédition du vélo. Au cas où vous vouliez entretenir vous-même votre vélo, nous vous éclairons par la suite comment tendre et détendre la chaîne / courroie.

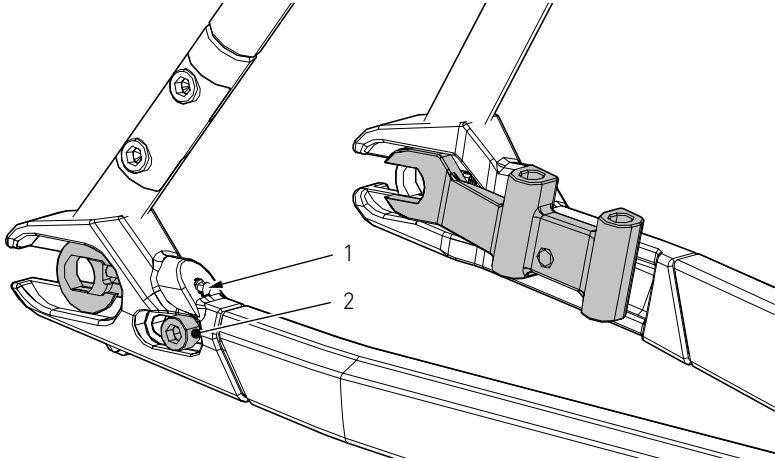

1. Desserrez les vis de fixation (2) des deux pattes de cadre déplaçables.
2. Pour tendre la chaîne, serrez les vis de réglage (1).
 - Lorsqu'on serre les vis de réglage, les pattes de cadre se déplacent vers l'arrière. La chaîne / courroie est tendue.
 - Les vis de réglage doivent être serrées uniformément.
 - Il faut que la roue arrière soit droite dans le triangle arrière et que la distance entre le pneu et les bases gauche et droite soit identique.
3. Pour détendre la chaîne, sortez les vis de réglage (1).
 - Lorsqu'on sort les vis de réglage, les pattes de cadre se déplacent vers l'avant. La chaîne est détendue.
 - Les vis de réglage doivent être sorties uniformément.
 - Il faut que la roue arrière soit droite dans le triangle arrière et que la distance entre le pneu et les bases gauche et droite soit identique.
4. Serrez les vis de fixation (2) des deux pattes de cadre ajustables jusqu'à atteindre un couple de 12 Nm .
5. Assurez-vous que la roue soit bien fixée et alignée dans les pattes de cadre.

3.8 Ouverture / Fermeture du système d'ouverture

On ne peut pas ouvrir la courroie comme une chaîne de vélo. C'est pour ça que les vélos qui possèdent une courroie de transmission, doivent forcément avoir un système d'ouverture. Le Sneak Plus possède un système d'ouverture sur la patte de cadre droite. Au moment où il faut remplacer la courroie, il faut défaire le système d'ouverture.

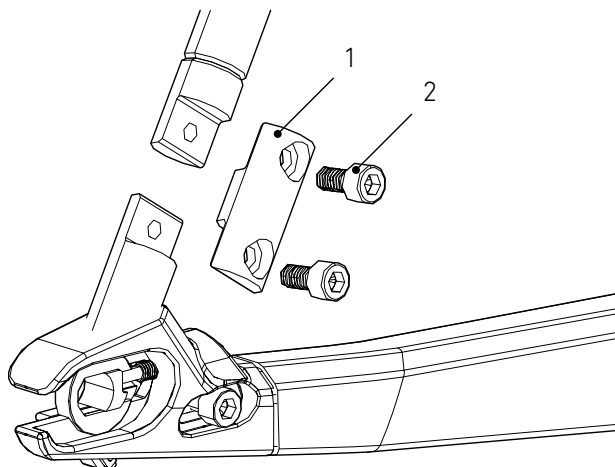

Déplacez les éléments du système d'ouverture.

Avant d'ouvrir le système d'ouverture et de démonter la courroie, il faut réduire la tension de la courroie en déplaçant les pattes de cadre (voir « 3.7 Pattes de cadre ajustables » à la page 108).

1. Sortez les deux vis (2) sur la patte de cadre droite avec une clé hexagonale 5 mm.
2. Poussez le système d'ouverture (1) vers l'extérieur pour l'enlever.

→ Après avoir retiré le système d'ouverture, on peut faire passer la courroie de la transmission.

Fermez le système d'ouverture.

1. Nettoyez le système d'ouverture (1) et son logement dans le cadre du vélo.
2. Faites passer le système d'ouverture dans le cadre.
3. Mettez les vis (2) dans le système d'ouverture et serrez-les au couple de 6 Nm.
4. Tendez la courroie / la chaîne (voir « 3.7 Pattes de cadre ajustables » à la page 108).

3.9 Montage des pédales

i

L'une des pédales possède un filetage à droite et l'autre un filetage à gauche.
La plupart des pédales est marquée par la lettre « L » (gauche) ou « R » (droite) pour indiquer le bon côté. La pédale gauche de quelques pédales est marquée par une rainure dans l'axe.
Pour plus d'informations, consultez le manuel d'utilisation du fabricant.

1. Vérifiez si le vélo est livré avec des rondelles et, dans le cas affirmatif, mettez les deux rondelles sur les deux axes de pédale.

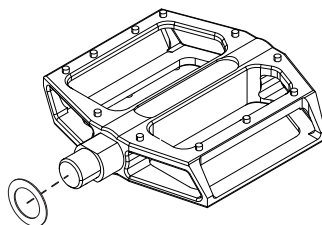

2. Tournez la pédale gauche dans le filetage de la manivelle gauche dans le sens inverse des aiguilles d'une montre et serrez-la au couple de 35 Nm.

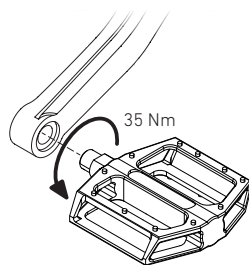

3. Tournez la pédale droite dans le filetage de la manivelle droite dans le sens des aiguilles d'une montre et serrez-la au couple de 35 Nm.

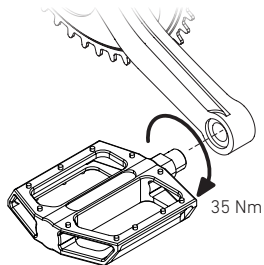

4. Première sortie et familiarisation avec votre nouveau vélo

Familiarisez-vous avec le comportement et les freins du vélo sur un terrain facile loin du trafic routier. N'oubliez jamais de porter un casque! N'osez rouler qu'au fur et à mesure sur des terrains plus difficiles ou faire de manœuvres moins rassurantes.

Conditions préalables:

- Le vélo est monté conformément aux instructions dans le chapitre « Montage du vélo » (v. « 3. Montage »).
- La hauteur d'assise est réglée de manière à rouler confortablement et à monter et descendre en sécurité.
- Les tâches figurant dans le tableau « Avant la sortie » (v. « 6. Réglages avant et après une sortie à vélo ») ont été exécutées correctement.

Freins:

1. Rodez les plaquettes de frein.

Pour ce faire, sélectionnez une route qui ne fait pas partie de la circulation routière publique et actionnez chaque frein 20 à 30 fois pour ralentir de 30 km/h à 5 km/h. Freinez aussi fort que possible mais sans que l'une ou l'autre roue bloque. Ensuite, répétez-le avec le deuxième frein. C'est seulement après avoir rodé le frein qu'il peut déployer tout son potentiel.

Tenez aussi compte des indications du fabricant de vos freins (voir manuel d'instructions contenu).

2. Vérifiez en conduite l'opérationnalité des freins.

i	<p>La manette de frein arrière est montée à droite du guidon, la manette de frein avant à gauche.</p> <p>Dans le cas que l'ordre sur votre vélo vous est inconnu et inhabituel, il faut être très prudent lors de vos premières sorties. Roulez lentement d'abord pour vous familiariser avec le fonctionnement et la force de freinage de vos freins.</p> <p>Sur de nombreux freins, on peut ajuster le point de pression et la garde du levier. Veuillez tenir compte des indications du fabricant des freins (voir manuel d'instructions joint).</p>
----------	---

5. Faire du vélo

Lors de la livraison, votre vélo est en mode transit. Enregistrez votre vélo dans les 50 premiers kilomètres à l'aide de l'application ebikemotion® pour conserver toutes les fonctionnalités.

5.1 Rechargement de la batterie

Veillez à respecter les consignes de sécurité relatives à l'utilisation de la batterie: « 2.2 Comment utiliser la batterie en sécurité ».

Chargez la batterie complètement avant la première sortie.

1. Basculez le capuchon anti-poussière du port de charge.
2. Branchez d'abord le chargeur sur le réseau électrique, puis sur la prise de charge du vélo.

→ La batterie est complètement chargée lorsque la LED du chargeur s'allume en blanc.

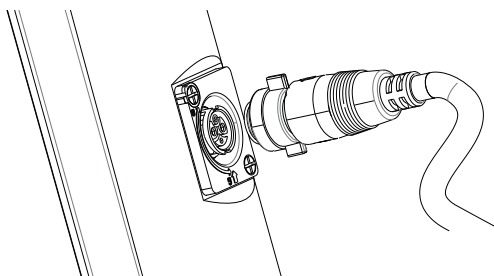

5.2 Allumage / Coupure du système

1. Pour l'allumer, appuyez brièvement sur la touche Marche / Arrêt située sur le dessus du tube horizontal.

→ Le système est activé et la LED s'allume en blanc.

2. Pour l'éteindre, appuyez quelque temps sur la touche Marche / Arrêt située sur le dessus du tube horizontal.

→ Le système est éteint. La LED s'éteint.

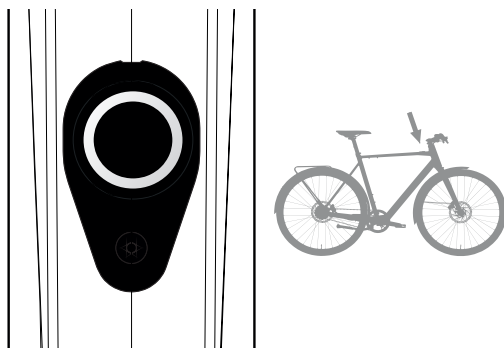

5.3 Indication de l'état de la batterie

Après allumage du système, la couleur de la touche Marche / Arrêt allumée en permanence indique la charge restante:

- allumée en blanc: charge de la batterie plus de 75%
- allumée en vert: charge de la batterie entre 50% et 75%
- allumée en orange: charge de la batterie entre 25% et 50%
- allumée en rouge: charge de la batterie moins de 25%
- clignote lentement en rouge: charge de la batterie moins de 15%
- clignote rapidement en rouge: charge de la batterie moins de 10%

5.4 Choix du niveau d'assistance

En appuyant plusieurs fois sur la touche Marche / Arrêt, on peut choisir entre 3 niveaux d'assistance:

- Appuyer une fois: Niveau d'assistance 1: Touche Marche / Arrêt clignote en vert
- Appuyer deux fois: Niveau d'assistance 2: Touche Marche / Arrêt clignote en orange
- Appuyer trois fois: Niveau d'assistance 3: Touche Marche / Arrêt clignote en rouge

5.5 Fonctions élargies

Après avoir téléchargé l'application ebikemotion®, vous pouvez utiliser votre téléphone portable comme compteur de vélo.

Allez sur www.ebikemotion.com pour afficher des informations sur vos activités et votre vélo. Pour ce faire, utilisez le même compte d'utilisateur que vous avez indiqué sur l'application ebikemotion de votre téléphone portable. Ici, vous pouvez consulter le statut du vélo, des activités, des rapports, la localisation et des alertes de vol, changer de propriétaire et consulter les manuels d'instructions en ligne.

5.6 Commande des éclairages avant et arrière

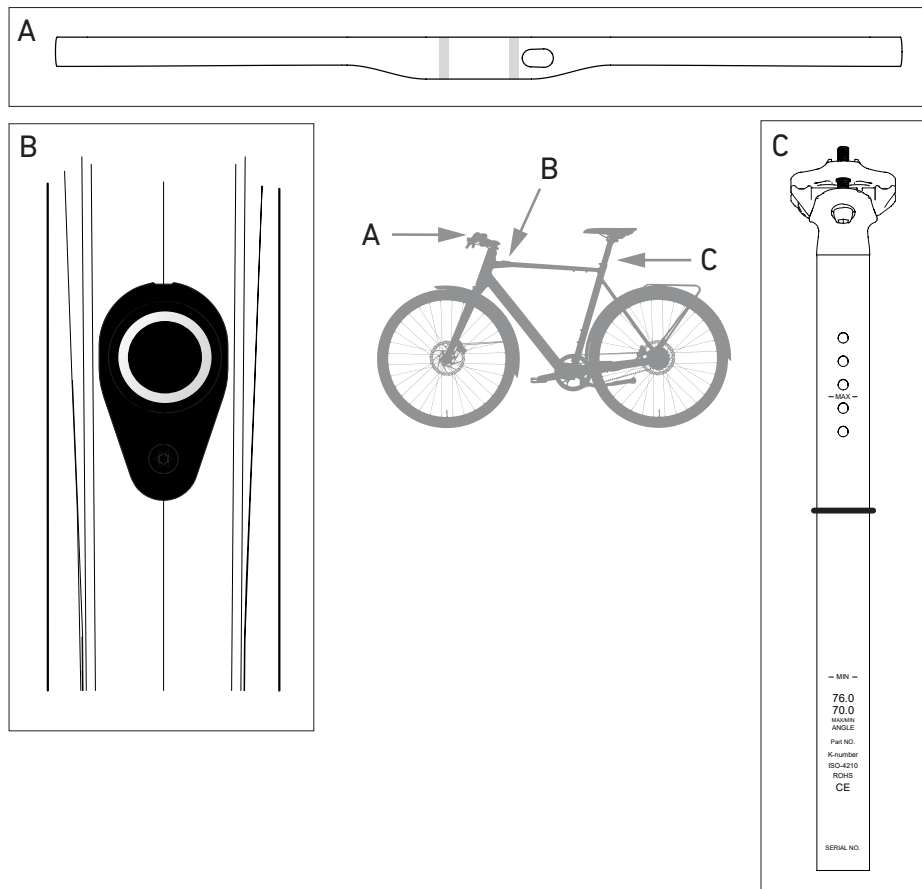

FR

L'éclairage avant est intégré dans le guidon, l'éclairage arrière dans la tige de selle. La commande des deux éclairages se fait par la touche Marche / Arrêt sur le tube horizontal du vélo. Pour allumer et éteindre les éclairages, procédez comme suit:

1. Allumez le système, voir « 5.2 Allumage / Coupure du système » à la page 112.
2. Appuyez une fois brièvement sur la touche Marche / Arrêt.
→ La touche Marche / Arrêt commence à clignoter.
3. Appuyez une fois quelque temps sur la touche Marche / Arrêt.
→ L'éclairage s'allume ou s'éteint.

Les deux éclairages sont alimentés par la batterie de la transmission.

6. Réglages avant et après une sortie à vélo

6.1 Avant la sortie

Pour rouler le vélo en toute sécurité, il faudrait que vous réalisiez d'abord certaines tâches. Si votre vélo présente des défauts ou dysfonctionnements, il faut faire un mécanicien deux-roues diplômé réviser votre vélo pour éliminer les vices. Ne roulez jamais sur un vélo qui est défectueux ou qui présente de défauts!

	Réglages/Vérifications	Avant la première sortie	Avant chaque sortie
Roues	<p>Vérifiez la rotation des roues: Soulevez la roue avant et la roue arrière l'une après l'autre et faites-les tourner.</p> <ul style="list-style-type: none"> → Il faut que les roues tournent impeccablement. → Il faut que les roues tournent tout droit et qu'elles ne soient pas voilées. → Il ne faut pas que les pneus touchent le cadre. 	X	X
	<p>Vérifiez s'il existe du jeu dans le moyeu: Soulevez la roue avant et la roue arrière l'une après l'autre et bougez-les vers le côté.</p> <ul style="list-style-type: none"> → Il ne faut pas que vous notiez du jeu. 	X	X
	<p>Vérifiez le système de roue libre du moyeu arrière pour vous rassurer que la liaison par friction soit impeccable:</p> <p>Asseyez-vous sur votre vélo, actionnez le frein avant et pédalez debout en faisant un effort modéré.</p> <ul style="list-style-type: none"> → La force doit être transférée à la roue arrière. → Il ne faut pas que la roue libre glisse. 	X	X
	<p>Vérifiez la pression de gonflage des pneus:</p> <p>On vérifie la pression de gonflage dans l'idéal avec une pompe à pied avec manomètre.</p> <ul style="list-style-type: none"> → Il ne faut pas dépasser les pressions de gonflage minimales et maximales (v. « 8.3 Pression de gonflage »). 	X	X
	<p>Vérifiez les pneus dans le but de détecter des dommages et parties usées.</p> <ul style="list-style-type: none"> → Il faut qu'ils soient en état impeccable. → Il ne faut pas que l'usure soit aussi prononcée que l'insert de protection de la crevaillon ou les fils de la carcasse soient visibles à la chape. 	X	X
	<p>Vérifiez le montage correct de l'axe traversant avant.</p>	X	X
	Freins	<p>Vérifiez le point de pression des freins: debout à côté du vélo, actionnez les manettes de frein l'une après l'autre.</p> <ul style="list-style-type: none"> → Après avoir actionné la manette à moitié, il faut ressentir clairement le point de pression. 	X
<p>Vérifiez l'effet de freinage: debout à côté du vélo, actionnez les manettes de frein l'une après l'autre et bougez le vélo vers l'avant et vers l'arrière.</p> <ul style="list-style-type: none"> → La roue avant et la roue arrière doivent bloquer pendant que l'on tire le levier de frein. 		X	X
<p>Vérifiez les durites de frein et connecteurs en regard de fuites du liquide de frein ou d'autres vices.</p> <ul style="list-style-type: none"> → Il ne faut pas que le liquide de frein fût au niveau des connecteurs. 		X	X

Composants	Vérifiez le serrage correct de la potence: placez-vous devant le vélo, coincez la roue avant entre les genoux et essayez de tourner le guidon. → Il ne faut pas que le guidon tourne sans forcer anormalement.	X	X
	Vérifiez si vous ressentez du jeu dans le jeu de direction: debout à côté du vélo, prenez le guidon par les deux mains, actionnez le levier de frein avant et poussez légèrement le vélo vers l'avant et vers l'arrière. → Il ne faut pas que vous notiez du jeu dans les roulements.	X	X
	Vérifiez le montage de tous les composants et éléments attachés au vélo. → Il faut resserrer tous les composants et éléments desserrés en respectant les couples prescrits (couples v. « 8.5 Couples de serrage »).	X	X
Cadre	Vérifiez le cadre en regard de dommages et de déformations. → Il faut qu'il soit en état impeccable.	X	X
	Vérifiez si tous les câbles et durites se trouvent dans les attaches correspondantes et si toutes ces attaches furent bien fixées. → Il faut que la câblerie entière soit bien fixée dans les attaches appropriées.	X	X

6.2 Après la sortie



DANGER

Dysfonctionnement des freins ou force de freinage réduite dus aux plaquettes ou surfaces de frein salies!

Il ne faut pas que les plaquettes de frein et surfaces de frein entrent en contact avec des substances salissantes telles que des huiles, graisses (aussi graisse cutanée), cires, silicones, etc.! N'utilisez jamais les plaquettes et surfaces de frein salies de ces substances!

6.2.1 Nettoyer le vélo

Après une sortie, vous devriez nettoyer minutieusement votre vélo avec un chiffon de nettoyage doux et de l'eau claire. N'utilisez jamais un nettoyeur haute pression!

Les saletés tenaces peuvent être enlevées avec un nettoyeur doux. Le mieux c'est d'utiliser des liquides vaisselle concentrés que l'on prend d'habitude à la maison. Veuillez dans tous les cas tenir compte des notes et recommandations d'emploi du nettoyeur en question.

Sur www.rosebikes.fr, vous trouverez de nombreux nettoyeurs et produits d'entretien pour le vélo.

Après nettoyage de votre vélo, il faut nettoyer la courroie, voir ci-après.

6.2.2 Soigner la courroie et les plateaux

Il ne faut ni huiler ni graisser la courroie de la transmission Gates Carbon Drive.

1. Nettoyez la courroie avec une brosse douce et de l'eau claire pour quitter des saletés grosses.

→ Les saletés bien adhérentes peuvent être enlevées avec un nettoyeur doux.

2. Nettoyez les plateaux de transmission après chaque conduite.

→ Rassurez-vous qu'il n'y a pas de pierre, de branche ou autre entre la courroie et le plateau ou le pignon crantés.

Pour éviter des grincements, vous pouvez appliquer un aérosol de silicone sec au pistolet sur le disque cranté de la courroie.

6.2.3 Garer le vélo

Il est conseillé de garer les vélos toujours en sécurité de manière qu'ils ne puissent pas tomber. Si les vélos dont le poids est optimisé, tombent debout sur un bord, le cadre ou les composants sont souvent endommagés irréversiblement. Voir aussi « 7. Transport, stockage et élimination ».

Sécurisez votre vélo avec un cadenas approprié pour éviter toute utilisation non autorisée ou le vol.

6.3 Après une chute



DANGER

Risque d'accident dû aux composants endommagés ou cassés!

Une chute ou un surmenage peuvent provoquer des dégâts que vous ne voyez ni ne notez.

- Si vous roulez un vélo avec des pièces endommagées, tordues ou même fissurées ou cassées, vous courez des risques vitaux.
- Après une chute, le vélo et les composants sont à réviser par le service après-vente ROSE ou un mécanicien deux-roues diplômé.
- Ne réparez jamais vous-même les pièces tordues mais remplacez-les pour votre propre sécurité.

Il est très difficile de constater de dommages d'un composant en carbone. Non tous les dommages sont visibles. Une rayure superficielle peut être une indication d'une délamination (décollage des différentes couches de carbone).

Si il est question de vélos dont le poids fut réduit, le cadre ou les composants sont déjà endommagés irréversiblement en cas de tomber debout sur un bord. Si on soupçonne que le vélo ou les composants soient endommagés, les dégâts doivent être révisés dans tous les cas par le service après-vente ROSE ou un mécanicien deux-roues diplômé.

Si les composants endommagés sont en aluminium, ils présentent des bosses, fissures, déformations ou changements de couleur. Au cas où l'un de ces indicateurs surgisse, il ne faut plus utiliser le composant ou le vélo concerné. Si on soupçonne que le vélo ou les composants soient endommagés, les dégâts doivent être révisés dans tous les cas par le service après-vente ROSE ou un mécanicien deux-roues diplômé.

7. Transport, stockage et élimination

7.1 Transport dans la voiture

Le mieux et le plus sûr est de transporter votre vélo à l'intérieur de la voiture. Le vélo y est parfaitement protégé de tous les temps et du vol. Mais il y a tout de même quelques indications à respecter:

- Il faut garder le vélo loin de sources de chaleur et en dehors de véhicules qui sont exposés à l'insolation directe.
- Si on démonte les roues, il faut intercaler une sécurisation de transport entre les pattes de fourche et les pattes de cadre.

7.2 Transport sur le porte-vélo arrière ou le porte-vélo de toit

Les porte-vélos arrière et porte-vélo de toit dont les griffes de maintien tiennent le tube horizontal, le tube diagonal ou le tube de selle du vélo, ne conviennent pas pour les cadres en carbone. La force de serrage de la griffe est susceptible d'abîmer la structure du carbone.

Il faut emballer les jantes d'une matière souple avant de les sécuriser avec des sangles d'arrimage ou des systèmes de crémaillère.

Si plusieurs vélos sont transportés sur le porte-vélo arrière ou de toit, il faut prévoir assez de place entre les vélos ou bien les matelasser comme il le faut.

Si on transporte des vélos avec des roues en carbone, il faut en plus veiller à écarter la roue aussi loin que nécessaire du pot d'échappement. La distance minimum s'élève à 45 cm derrière le pot d'échappement et à 20 cm en-dessus.

Veillez tenir compte du manuel d'instructions du porte-vélo arrière ou du porte-vélo de toit.

7.3 Stockage du vélo

Le vélo doit être rangé dans un râtelier à vélo approprié, qui dans l'idéal n'accueille que la roue arrière. Si le vélo est garé plus longtemps, contrôlez régulièrement la pression de gonflage des pneus. Il ne faut pas que les pneus d'un vélo, qui est stocké plus longtemps, soient dégonflés.

Étant donné que la batterie est montée en permanence dans le cadre du vélo, des règles spéciales s'appliquent au stockage du vélo. La température de stockage devrait dans l'idéal être de 20 °C et l'humidité relative de l'air devrait être inférieure à 80%. Il ne faut pas que la température soit supérieure à 25 °C, car cela peut entraîner des dommages irréversibles de la batterie. Il est donc indispensable de surveiller et de contrôler l'environnement de stockage afin d'éviter d'éventuels dommages de la batterie.

Si vous stockez la batterie ou le vélo pendant une période prolongée, vous devriez veiller à ce que l'état de charge reste entre 30% et 60% afin d'éviter une réduction accélérée des performances de votre batterie. Ne stockez jamais la batterie ou le vélo pendant une période prolongée en dessous de 30% ou au-dessus de 90% de charge. Veuillez noter que les batteries se déchargent elles-mêmes pendant le stockage. Vérifiez cette valeur au moins tous les 6 mois pour vous assurer que l'état de charge reste dans les limites indiquées. Chargez la batterie à 70-80% en cas de stockage à long terme (12 mois) et procédez à une charge supplémentaire à 50% tous les 6 mois afin d'éviter une décharge excessive.

7.4 Envoi du vélo

1. Tournez le guidon vers le bas.
2. Mettez le guidon en parallèle du cadre.
3. Attachez ou emballez bien toutes les pièces desserrées ou mobiles. Il faut emballer additionnellement les composants coupants ou pointus afin qu'ils ne causent pas de dommages dans la boîte ni la percent.
4. Placez le carton de calage à l'arrière côté dérailleur arrière.
5. Protégez le tube horizontal avec du matériau approprié (p. ex. matériau d'isolation pour tubes) afin que le guidon ne puisse pas l'endommager.

7.5 Envoi de la batterie

Étant donné que la batterie est montée en permanence dans le cadre du vélo, des règles spéciales s'appliquent à l'envoi du vélo.

La batterie est soumise aux règlements du droit relatif aux biens dangereux. Tant que la batterie est intacte, elle peut être transportée sans condition contraignante par l'utilisateur privé sur la route.

Dès lors il est question d'un transport par des utilisateurs commerciaux ou par des tiers (p. ex. transport par voie aérienne ou transitaire), il faut respecter des conditions spécifiques pour l'emballage et l'étiquetage (p. ex. les prescriptions de l'ADR, l'accord européen relatif au transport international des marchandises dangereuses par route):

- N'envoyez la batterie que si elle est intacte.
- Recouvrez les contacts exposés et emballez la batterie de manière qu'elle ne puisse pas bouger à l'intérieur.
- Informez le transporteur sur le fait que c'est un bien dangereux.
- Veuillez prendre compte des éventuelles prescriptions nationales complémentaires.

En cas de questions sur le transport de la batterie / du vélo, il faut consulter un mécanicien deux-roues diplômé ou le service après-vente ROSE.

7.6 Élimination

Il faudrait trier les batteries, les accessoires et emballages pour un recyclage respectueux de l'environnement.

Les batteries lithium-ion sont des ressources précieuses recyclables. Renseignez-vous sur les règles applicables aux piles usagées dans votre région. Si vous n'êtes pas sûr, contactez le point de vente ou un revendeur de vélos.

Il ne faut pas éliminer la batterie avec les déchets ménagers!

Information sur la loi sur les accumulateurs et les batteries (BattG)

En rapport avec la commercialisation des batteries et piles, nous en tant que commerçant sommes obligés de vous en tant qu'utilisateur informer sur les faits ci-dessous: Vous êtes légalement tenu de rendre les batteries et piles. Après utilisation, vous pouvez les rendre dans nos points de vente, dans une collecte communale ou dans un magasin sur place. Les batteries contenant des substances nocives sont déclarées par une image constituée d'une poubelle rayée et d'un symbole chimique (Cd, Hg ou Pb) qui classe les métaux lourds nocifs. Vous pouvez nous rendre les batteries et piles utilisées à:

ROSE Bikes GmbH
- Centre logistique -
Isselburger Str. 17
46395 Bocholt
Allemagne

Seulement les batteries que nous commercialisons ou avons commercialisées peuvent être reprises dans la quantité qu'un consommateur final se débarrasse d'habitude.

Information sur la loi sur les appareils électriques et électroniques (ElektroG):

En rapport avec la commercialisation des appareils électriques, nous en tant que commerçant/fabricant sommes obligés par la loi sur les appareils électriques et électroniques de vous en tant qu'utilisateur informer sur les faits ci-dessous: vous êtes légalement tenu de rendre les vieux appareils. Après utilisation, vous pouvez les rendre dans nos points de vente, dans une collecte communale ou dans un magasin sur place. Vous pouvez nous rendre les vieux appareils utilisés à:

ROSE Bikes GmbH
- Centre logistique -
Isselburger Str. 17
46395 Bocholt
Allemagne

Seulement les vieux appareils que nous commercialisons ou avons commercialisés peuvent être repris dans la quantité qu'un consommateur final se débarrasse d'habitude.

8. Entretien et soin

Seulement si vous révisiez et soignez votre nouveau vélo régulièrement, il vous fera longtemps plaisir. Vous pouvez faire vous-même des tâches faciles de contrôle, d'entretien et de nettoyage (voir « 6. Réglages avant et après une sortie à vélo » à la page 114) à intervalles réguliers.

8.1 Bike Service ROSE

Quand un vélo ROSE doit être révisé ou réparé, nous vous proposons de recourir à notre service après-vente Bike Service. Pour toutes les informations à ce sujet, convenir d'un service et d'un rendez-vous, merci d'aller sur rosebikes.fr.

8.2 Révision de vélos



DANGER

Risque d'accident dû à l'entretien et à la révision non effectués ou non effectués à temps!

Si vous vous passez de l'entretien et de la révision, les composants usés peuvent occasionner un accident.

- Il faut respecter les révisions et intervalles indiqués dans ce manuel d'instructions.
- Il faut faire le SAV ROSE Bikes ou un mécanicien deux-roues diplômé réaliser les révisions.

Lors d'une révision, tous les composants sont examinés. La révision est réalisée d'après des délais ou heures d'usage prescrits. Ce qui se produit le premier, est à prendre en compte.

Composant	Tâche	par mois / 20 h	3 mois / 60 h	par an / 200 h	Autre / Note
Vélo complet	Vérification du couple de serrage de toutes les vis. Couples de serrage, voir « 8.5 Couples de serrage » à la page 121. Révision de tous les composants	X			
Cadre	Révision du cadre pour détecter des dommages comme des fissures, déformations, changements de couleur ou frottements causés par des câbles et durites de frein.	X			
Jeu de direction	Démontage, nettoyage, graissage et remontage de toutes les pièces du jeu de direction. Remplacement des roulements grippés ou corrodés.			X	
Tige de selle	Démontage de la tige de selle et nettoyage de la tige de selle et du tube de selle du cadre de vélo. Graissage léger de la tige de selle en aluminium avant de la monter dans un cadre en aluminium. Vérification du couple de serrage. Couple de serrage du collier de selle voir « 8.5 Couples de serrage » à la page 121.		X		
Cintre / Potence	Vérification du couple de serrage. Couples de serrage, voir « 8.5 Couples de serrage » à la page 121.	X			

Composant	Tâche	par mois / 20 h	3 mois / 60 h	par an / 200 h	Autre / Note
Freins	Vérification de l'usure des plaquettes de frein. → La garniture sur la plaquette de frein métallique doit être au minimum de 0,5 mm d'épaisseur.	X			*
	Vérification de l'usure des disques de frein. → Épaisseur minimum des disques de frein: 1,5 mm		X		*
	Purge des freins / Remplacement du liquide de frein			X	*
Roues	Soin du moyeu: Tâches de soin, v. indications du fabricant.			X	*
	Examen sur des dommages du fond de jante. Il faut remplacer le fond de jante si <ul style="list-style-type: none"> le fond de jante décolle de la jante. l'imprimé décolle et le matériau porteur apparaît. aux trous des rayons il y a des creux forts et que le fond de jante fait de plis forts. 			X	
	Vérification de la tension des rayons, de la concentricité et de l'usure de la roue et centrage, le cas échéant.			X	*
Pneus	Vérification des pneus.	X			*
Changement / Transmission	Vérification de la courroie et des plateaux.	X			*
	Vérification de la tension de la courroie.			X	*

* Plus souvent en cas de dysfonctionnement ou d'usage intensif

8.3 Pression de gonflage

La section du pneu et la distance interne de la jante déterminent la pression de gonflage maximale. Pour changer de pression de gonflage, renseignez-vous sur les informations du fabricant du pneu et de la jante. Il ne faut en aucun cas dépasser la pression de gonflage maximale!

Si vous voulez rouler plus confortablement, vous pouvez réduire la pression de gonflage normalement. Assurez-vous d'abord que votre vélo n'y fait pas exception. La pression de gonflage minimale est indiquée sur l'épaulement du pneu et doit dans tous les cas être respectée.

8.4 De plus amples informations

Pour plus d'informations sur les pièces de rechange, les couples de serrage et les dessins éclatés de votre cadre, merci de regarder les Frame Details (Détails du cadre) sur rosebikes.fr/manuels_dinstructions.

Vous souhaitez régler, remplacer ou soigner vous-même les composants en fonction de vos besoins personnels? Si vous êtes certain d'avoir le savoir-faire et la faculté, lisez plus d'infos sur ces tâches sur le web des fabricants. Tenez compte du fait que vous assumez la responsabilité de toutes les tâches que vous avez effectuées vous-même.

Les *Détails du cadre* de tous les modèles de vélo sont à votre disposition sur <https://www.rosebikes.fr/service/service/manuels-dinstructions>. Vous y trouverez toutes les pièces de rechange, tous les couples de serrage et d'autres détails spécifiques à votre vélo.

8.5 Couples de serrage

Tous les raccords vissés doivent être serrés avec une clé dynamométrique appropriée. Si vous l'utilisez correctement, vous évitez de forcer les vis au risque de les casser.

Composants	Fabricant, modèle	Couple de serrage
Collier de selle	tous	5 Nm
Potence	Ergotec Piranha	Cintre: 6 Nm Pivot de fourche: 9 Nm
Fixation Étrier de frein avant et arrière	tous	6 Nm
Axe avant	ROSE	15 Nm
Écrous d'axe Roue arrière	tous	35 Nm
Écrou de blocage Cassette	tous	40 Nm
Vis de fixation Dérailleur arrière	tous	10 Nm
Vis de fixation Disques de frein	tous	4 Nm
Écrou de blocage Disques de frein Centerlock	tous	40 Nm
Vis de fixation Pédalier	tous	Voir couple indiqué
Boîtier de pédalier	BSA	40 Nm
Pédales	tous	35 Nm
Commandes au guidon	tous	Voir couple indiqué* Respectez les informations additionnelles du fabricant du cintre!
Œillets filetés de la fourche	-	2 Nm*

*Il ne faut pas dépasser ce couple. En règle générale, il suffit un couple réduit pour une liaison sûre. Surtout dans le cas d'utiliser une pâte de montage, on peut appliquer normalement un couple nettement plus bas que celui indiqué car les particules solides dans la pâte de montage augmentent considérablement les frictions.

Conseil: Plus petit le couple de serrage des vis, moins on sollicite le composant. C'est surtout important pour des composants en carbone.

8.6 Remplacement des composants

Non tous les composants peuvent être remplacés facilement. Les deux associations allemandes « *Zweirad-Industrie-Verband* » (ZIV) et « *Verbund Service und Fahrrad* » (VSF) ont établi des directives ensemble. Elles définissent les conditions dans lesquelles les composants de votre vélo électrique peuvent être remplacés. Prenez note que les composants de votre vélo électrique sont classés dans 4 catégories différentes:

Catégorie 1: Des composants qui ne peuvent être remplacés qu'après validation du fabricant de la transmission ou que par le service après-vente ROSE Bikes

- Moteur
- Capteurs
- Commande électronique
- Conduites électriques
- Écran / Unité de commande au guidon
- Batterie / Chargeur

Catégorie 2: Des composants qui ne peuvent être remplacés qu'après validation de ROSE Bikes

- Cadre
- Amortisseur
- Fourche fixe ou suspendue
- Système de freinage
- Porte-bagages (Les porte-bagages influencent directement la répartition de la charge sur le vélo. Non seulement des modifications positives mais aussi négatives mènent éventuellement à un autre comportement que celui prévu par le fabricant.)

Catégorie 3: Des composants qui ne peuvent être remplacés qu'après validation de ROSE Bikes ou du fabricant du composant

- Pédalier (à condition que les distances pédalier-milieu du cadre (facteur Q) soient prises en compte)
- Roue (à condition que l'ETRTO soit respectée)
- Chaîne / Courroie de transmission (à condition que la largeur d'origine soit respectée)
- Fond de jante (Le fond de jante doit être approprié pour la jante.) Si on en choisit une autre combinaison, il se peut que le fond de jante glisse et que la chambre à air présente un défaut en conséquence.)
- Pneus (La forte accélération, le poids supplémentaire et la conduite plus dynamique dans des virages demandent des pneus validés pour les vélos électriques. Assurez-vous que vous respectez l'ETRTO.)
- Câbles / Durites de frein
- Patins et Plaquettes de frein
- Cintre et potence (à condition que les câbles et/ou conduites ne soient pas raccourcis ou rallongés)
- Selle et tige de selle (Si le recul n'est pas plus grand que 20 mm par rapport à la combinaison selle/tige de selle d'origine. Le montage hors de la plage de réglage prévue mène éventuellement aux problèmes graves de la direction. La longueur des rails de selle et la forme de la selle jouent également un rôle à cet égard.)
- Éclairage avant (Les éclairages avant sont conçus pour une tension déterminée qui doit être appropriée pour la batterie montée sur le vélo électrique. Aussi, il faut veiller à la capacité électromagnétique car l'éclairage avant peut éventuellement causer une puissance parasite.)

Catégorie 4: Des composants pour lesquels aucune validation spécifique n'est nécessaire

- Jeu de direction
- Boîtier de pédalier
- Pédales (à condition qu'elles ne soient pas plus larges que les pédales d'origine/de série)
- Dérailleur avant et dérailleur arrière (Il faut que toutes les parties de la transmission soient appropriées pour le nombre de rapports et compatibles mutuellement.)
- Manette de dérailleur / Poignée tournante
- Câbles et gaines de dérailleur
- Plateaux / Cassettes (à condition que le nombre de dents et le diamètre soient identiques à ceux de la pièce d'origine)
- Rayons
- Chambre à air (du même type avec le même type de valve)
- Éclairage arrière, cataphote arrière, réflecteurs à rayon
- Béquille
- Manettes avec fixation à vis
- Sonnette

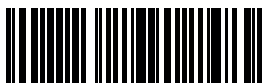

232378001

www.rosebikes.de

ROSE Bikes GmbH
Schersweide 4
46395 Bocholt
Germany